



# 日立 氣冷渦卷式 冷凍機 分離式

使用說明書兼服務技術手冊

壓縮機組	凝縮器組
<b>KX-31C</b>	<b>RCR-31S</b>
<b>KX-81C</b>	<b>RCR-81S</b>
<b>KX-101C</b>	<b>RCR-101S</b>

使用  
**R22**  
冷媒

 **HITACHI**

台灣日立股份有限公司

65MP6083

---

# 目 錄

---

1、前言.....	1-1	8-5 高壓壓力開關動作值確認.....	8-2
2、安全上應特別注意事項.....	2-1	8-6 低壓壓力開關動作值確認.....	8-3
3、渦卷式冷凍機注意事項.....	3-1	8-7 冷媒液注功能確認.....	8-4
4、製品規格.....	4-1	8-8 冷凍裝置的運轉調整.....	8-4
4-1 規格表.....	4-1	8-9 凝縮器組風扇轉速控制.....	8-5
4-2 性能表.....	4-2	8-10 交機時的指導.....	8-5
4-3 保護裝置及控制裝置動作值.....	4-3	9、異常處理.....	9-1
4-4 使用範圍.....	4-3	9-1 壓縮機的異常音.....	9-1
4-5 外觀尺寸.....	4-4	9-2 壓縮機的過熱.....	9-1
4-6 內部構造.....	4-6	9-3 故障診斷.....	9-2
4-7 配線圖.....	4-8	9-4 壓縮機燒損故障的處理.....	9-6
4-8 配管圖.....	4-16	10、點檢保養.....	10-1
5、控制.....	5-1	10-1 點檢.....	10-1
5-1 吐出冷媒溫度控制.....	5-1	10-2 檢漏試驗.....	10-1
5-2 起動旁通控制.....	5-1	11、警報系統的設置.....	11-1
5-3 風車轉速控制.....	5-2		
6、安裝工事注意事項.....	6-1		
6-1 安裝場所的選定.....	6-1		
6-2 安裝基礎工事.....	6-2		
6-3 現地冷媒配管要領.....	6-4		
6-4 電氣配線.....	6-6		
6-5 灑水管的配管方法.....	6-8		
7、氣密試驗、抽真空、充填冷媒時注意事項.....	7-1		
7-1 氣密試驗.....	7-1		
7-2 抽真空.....	7-1		
7-3 充填冷媒.....	7-1		
8、試運轉時注意事項.....	8-1		
8-1 起動前確認事項.....	8-1		
8-2 壓縮機油面檢查、補給及排出.....	8-1		
8-3 防止起動頻繁運轉.....	8-2		
8-4 防止逆相運轉.....	8-2		

---

# 1・前言

- 本製品為國內一般冷凍、冷藏用。
- 動植物、精密機器、美術品保存··等特殊用途場所不適合使用。
- 主機安裝場所附近如有電磁波發生器〔醫療器具、音響··等〕設備時，主機電氣箱避免直接面向「電磁波發生器」同時必須遠離 3m 以上。
- 下列容易造成主機故障的場所請勿安裝：  
〔如特殊場所需求，受訂前請向本公司營業人員洽詢〕
  - (1)發生多量油沫、蒸氣的場所
  - (2)發生硫酸氣體場所
  - (3)發生可燃性氣體場所
  - (4)酸性或鹼性氣體場所

## 記號示意



**警告** 表示操作使用錯誤時，預想可能造成使用者重傷或死亡。



**注意** 表示操作者使用錯誤時，預想可能造成使用者以及物品的損害。



表示禁止事項。



表示強制事項。





表示禁止事項，務必實施接地工事。



## 2·安全上應特別注意事項

安 裝 、 電 氣 配 線 、 試 運 轉		
<p><b>警告</b></p>	<ul style="list-style-type: none"> <li>• 安裝工程及電氣配線工程是專門技術，因此安裝時，請委託經銷商或專門技術人員安裝。自己安裝可能會造成漏水、觸電及火災。</li> </ul>	
	<ul style="list-style-type: none"> <li>• 安裝施工時，請務必確保主機安裝後的穩固性，避免主機翻倒造成人員或物品的傷害。</li> </ul>	
	<ul style="list-style-type: none"> <li>• 請務必接地線。 地線請勿安裝在瓦斯管、水管、避雷針、電話之地線場所。接地不完全時，會有觸電的危險。</li> </ul>	
	<ul style="list-style-type: none"> <li>• 請隨時實施氣密試驗。 冷媒洩漏將會造成空氣缺氧。</li> </ul>	
	<ul style="list-style-type: none"> <li>• 電氣配線工程請依「電工法規」、「使用說明書」相關規定進行施工，並請個別使用「專用回路」。電源回路容量不足或施工不完備，將會有觸電、火災的危險。</li> </ul>	
	<ul style="list-style-type: none"> <li>• 室內外間的配線，請確實使用合乎規定之電纜線進行配線，端子接續處，為避免受電纜線、外力影響，請確實固定。 接續或固定不完整，將會有因發熱造成火災危險。</li> </ul>	
	<ul style="list-style-type: none"> <li>• 室內外間的配線，於端子接續處，務必確實以保護蓋覆蓋固定完整。保護蓋如覆蓋固定不完整，會有發熱、火災、觸電的危險。</li> </ul>	
	<ul style="list-style-type: none"> <li>• 閥類部品，請依主機貼付相關銘板與使用說明書指示內容，確認其正確的開閉狀態特別是運轉前，須確實確認裝置於主機內高壓側之閥類部品已經旋開狀態。如閥類關閉狀態進行運轉，則會因異常高壓上升，可能導致爆裂危險。</li> </ul>	
	<ul style="list-style-type: none"> <li>• 請使用指定之冷媒。 氣密試驗時，請使用指定冷媒與氮氣之混合氣體充填。使用氧氣與乙炔等可燃性氣體，會導致爆炸、火災危險。</li> </ul>	
	<ul style="list-style-type: none"> <li>• 保護裝置與安全裝置之設定值，請勿任意變更。 設定值如任意變更，將導致部品破裂、發火危險。</li> </ul>	
<ul style="list-style-type: none"> <li>• 防止非指定冷媒或空氣混入冷凍循環系統中，而導致高壓之危險。</li> </ul>		
<p><b>注意</b></p>	<ul style="list-style-type: none"> <li>• 請勿將主機安裝於有可燃氣體之場所，避免主機啟動時導致發火危險。</li> </ul>	
	<ul style="list-style-type: none"> <li>• 請裝置漏電斷路器，防止觸電危險。</li> </ul>	
	<ul style="list-style-type: none"> <li>• 主機安裝於非開放空間場所時，應隨時注意換氣，防止萬一冷媒洩漏，造成空氣缺氧。</li> </ul>	
	<ul style="list-style-type: none"> <li>• 服務用關斷閥開啓時，冷媒將會迅速噴出，請注意安全。</li> </ul>	
	<ul style="list-style-type: none"> <li>• 請依主機「規格範圍」內進行冷媒循環系統的裝設，如超出「規格範圍」，可能導致部品破損、發火、觸電等危險。</li> </ul>	









## 運 轉 中

 <b>警告</b>	<ul style="list-style-type: none"> <li>請勿將細棒等物品插入吹出口及吸風口，由於風扇在高速運轉，易造成危險。</li> </ul>	
	<ul style="list-style-type: none"> <li>請勿拆下主機外蓋進行運轉，避免觸電、碰觸、損傷，等危險。</li> </ul>	
	<ul style="list-style-type: none"> <li>當冷媒洩漏或主機無法停機狀況發生時，請即刻關斷電源，並速聯絡經銷商或本公司服務人員進行檢修，以避免事故發生。</li> </ul>	
	<ul style="list-style-type: none"> <li>主機使用冷媒為不燃性、無毒性、無嗅性冷媒，唯當發生洩漏時，應防止火源接觸，以避免發生有害氣體。</li> </ul>	
	<ul style="list-style-type: none"> <li>吹出口保護網，請勿取下，由於風扇在高速運轉，易造成危險。</li> </ul>	
	<ul style="list-style-type: none"> <li>當主機有異常狀況時，請即刻關斷電源，停止運轉，並聯絡經銷商或本公司服務人員進行查核檢修。</li> </ul>	
 <b>注意</b>	<ul style="list-style-type: none"> <li>主機運轉中，請勿將手伸入機體內，以避免發生危險。</li> </ul>	
	<ul style="list-style-type: none"> <li>主機附近，請勿放置易燃性物品，防止火災發生。</li> </ul>	

## 維 修 · 搬 移

 <b>警告</b>	<ul style="list-style-type: none"> <li>維修時，請直接向經銷商或本公司服務人員接洽。如自己或非專業人員進行維修，會有觸電、火災的危險，並可能造成主機故障。</li> </ul>	
	<ul style="list-style-type: none"> <li>主機要搬移重新安裝時，請直接向經銷商或本公司服務人員接洽。若安裝不完備，會有漏水、觸電、火災的危險。</li> </ul>	

## 其 他 注 意 事 項

 <b>警告</b>	<ul style="list-style-type: none"> <li>萬一發生火災時，請迅速關掉所有電源。</li> </ul>	
 <b>注意</b>	<ul style="list-style-type: none"> <li>主機清潔、檢查時，請務必關掉電源。</li> </ul>	
	<ul style="list-style-type: none"> <li>清潔主機時，請勿用手直接碰觸熱交換器散熱片，避免割傷。</li> </ul>	
	<ul style="list-style-type: none"> <li>長期運轉下，請定期檢查安裝基礎有無破損，避免因安裝基礎破損，導致主機翻落，造成傷害。</li> </ul>	
	<ul style="list-style-type: none"> <li>主機上部，請勿堆放物品。</li> </ul>	
	<ul style="list-style-type: none"> <li>請勿用濕手來操作開關。</li> </ul>	
	<ul style="list-style-type: none"> <li>請勿用手碰觸主機高溫部品。 壓縮機、凝縮器、配管等部品溫度可能達 100℃ 以上，碰觸會遭燙傷。</li> </ul>	

## 3·渦卷式冷凍機注意事項

本冷凍機採用“渦卷式”壓縮機，具有多項優於“往復式”壓縮機之特點，在安裝、維修保養的常識上，與傳統的往復式壓縮機亦有相異之處。因此，在安裝使用前，對於下列事項應有基本認識。

### 1、渦卷式壓縮機禁止逆轉

- 傳統往復式壓縮機沒有旋轉方向問題，而渦卷式壓縮機僅容許單方向運轉。

### 2、渦卷式壓縮機外殼為高溫狀態

- 運轉中或剛停止後，壓縮機外殼為高溫狀態，維修保養時，請注意。

### 3、渦卷式壓縮機冷凍油在高壓側

- 維修保養，進行冷凍油排放或封入時，請注意。

# 4・製品規格

## 4-1 規格表

### 4-1-1 壓縮機組

項 目		機 型	KX-31C	KX-81C	KX-101C
外形尺寸	寬 度	mm	1000	1650	
	深 度	mm	552	600	
	高 度	mm	570	630	
電 源		—	AC・3Φ・220V・60Hz / 380V・60Hz / 4W・380V・50Hz		
壓 縮 機	型 式	220V	L300DL-56A3	L800EL-144A3	L1000EL-180A3
		380V(60/50Hz)	L300DL-56C3	L800EL-144C3	L1000EL-180C3
	回轉數(60/50Hz)	rpm	3470/2880		
	吐出量(60/50Hz)	m <sup>3</sup> /h	11.66/9.7	30/24.9	37.5/31.1
	定格出力	kW	2.2	6	7.5
運轉電流	220V	A	10.2	23	30.7
	380V(60/50Hz)	A	5.7/5.7	12.8/12	16/16.5
起動電流	220V	A	107	194	242
	380V(60/50Hz)	A	53/58	72/83	118/145
冷 凍 油	種 類	—	松 村 石 油 BF-32H		
	封 入 量	λ	1.2	3	
儲 液 器 內 容 積		λ	10.3	27	
冷 媒		—	R-22		
蒸 發 溫 度 使 用 範 圍		℃	-45~-5	-45~0	
外 氣 溫 度 使 用 範 圍		℃	2~40		
保 護 裝 置		—	高壓壓力開關、可溶栓、吐出溫度保護開關、過電流繼電器、壓縮機過熱保護開關、保險絲、逆相保護裝置。		
附 屬 品		—	使 用 說 明 書		
製 品 重 量		kg	110	255	260
配管尺寸	液冷媒入口	mm	Φ9.53(袋型螺帽)	Φ15.88(袋型螺帽)	
	氣冷媒出口	mm	Φ12.7(袋型螺帽)	Φ19.05(袋型螺帽)	
	氣冷媒入口	mm	Φ19.05(銅管焊接)	Φ31.75(銅管焊接)	
	液冷媒出口	mm	Φ9.53(袋型螺帽)	Φ15.88(袋型螺帽)	

註：上表為外氣溫度 32℃，蒸發溫度 -15℃ 且壓縮機吸入口冷媒溫度 18℃ 之條件。

### 4-1-2 凝縮器組



項 目			機 型		
			RCR-31S	RCR-81S	RCR-101S
外形尺寸	寬 度	mm	890	1170	
	深 度	mm	285	690	
	高 度	mm	885	1252	
電 源		——	AC · 1Φ · 220V · 60/50Hz		
凝 縮 器	型 式	——	多縫型鋁鰭片管式		
	風扇外徑	mm	Φ440 × 1	Φ710 × 1	
	風 量	m <sup>3</sup> /min	50	270	235
凝 縮 器 電 動 機	出 力	W	70	400	
	極 數	A	6	8	
底 盤 排 水 管 尺 寸		——	Φ14	PT 1"	
灑 水 管 配 管 尺 寸		——	——	MPT 1/2"	
製 品 重 量		kg	45	129	135
配管尺寸	氣冷媒入口	mm	Φ12.7(銅管焊接)	Φ19.05(銅管焊接)	
	液冷媒出口	mm	Φ9.53(銅管焊接)	Φ15.88(銅管焊接)	

#### 4-2 性能表

(60Hz)單位：kcal/h

型 號	蒸 發 溫 度 (°C)										
	-45	-40	-35	-30	-25	-20	-17	-15	-10	-5	0
KX-31C+RCR-31S	1500	1950	2420	2900	3400	4100	4520	4800	5700	7100	——
KX-81C+RCR-81S	3500	4500	5800	7200	8800	10500	11700	12600	15000	17600	20810
KX-101C+RCR-101S	4800	6100	7600	9100	11000	13200	14700	15800	18900	22300	25640

註：上表為外氣溫度 32°C，壓縮機吸入口冷媒溫度 18°C 之條件。

(50Hz)單位：kcal/h

型 號	蒸 發 溫 度 (°C)										
	-45	-40	-35	-30	-25	-20	-17	-15	-10	-5	0
KX-31C+RCR-31S	1160	1420	1770	2200	2710	3310	3720	4000	4770	5630	——
KX-81C+RCR-81S	3230	4240	5440	6680	8030	9870	11020	11790	14040	16470	19200
KX-101C+RCR-101S	3900	4920	6250	7700	9340	11150	12460	13440	16250	19330	22550

註：上表為外氣溫度 32°C，壓縮機吸入口冷媒溫度 18°C 之條件。

#### 4-3 保護裝置及控制裝置動作值

項 目	動 作 值			
	KX-31C+RCR-31S	KX-81C+RCR-81S	KX-101C+RCR-101S	
高 壓 壓 力 開 關	26 kgf/cm <sup>2</sup> G	28 kgf/cm <sup>2</sup> G		
吐出溫度過熱保護開關	動 作 值	120°C		
	復 歸 值	75°C (自動復歸)		
風扇馬達內藏溫度開關	動 作 值	130°C	160°C	
	復 歸 值	80°C (自動復歸)	130°C (自動復歸)	
過電流繼電器 (壓縮機用)	220V/60Hz	17A	41A	60A
	380V/60Hz	12A	32A	
	380V/50Hz	10A	25A	32A
保險絲 (操作回路用)	3A			
保險絲 (風扇馬達用)	5A			
可 溶 栓	75°C			

#### 4-4 使用範圍

本冷凍機的使用範圍如下表所示：

項 目	使 用 範 圍		
	KX-31C+RCR-31S	KX-81C+RCR-81S	KX-101C+RCR-101S
蒸發溫度 (°C)	-45~-5	-45~0	
低壓側壓力 (kgf/cm <sup>2</sup> G)	-0.2~3.2	-0.2~4.1	
吸入氣體過熱度 (°C)	5~40		
吸入氣體溫度 (°C)	18 以下		
吐出氣體過熱度 (°C)	10 以上		
吐出氣體溫度 (°C)	120 以下		
外氣溫度 (°C)	2~40		
電源電壓	標準電壓±10%內		
電壓不平衡率	標準電壓 2%內		

注意事項：

冷媒氣配管必須確實實施保溫。保溫材厚度於冷凍用設備時需 75mm 以上，冷藏用設備時需 50mm 以上。

冷媒液管與冷媒氣管不可互相接觸，避免過熱運轉影響性能。

有腐蝕性外氣場所，禁止使用。(特殊場所需求，須事先洽詢本公司)

## 4-5 外觀尺寸

### 4-5-1 KX-31C (壓縮機組)

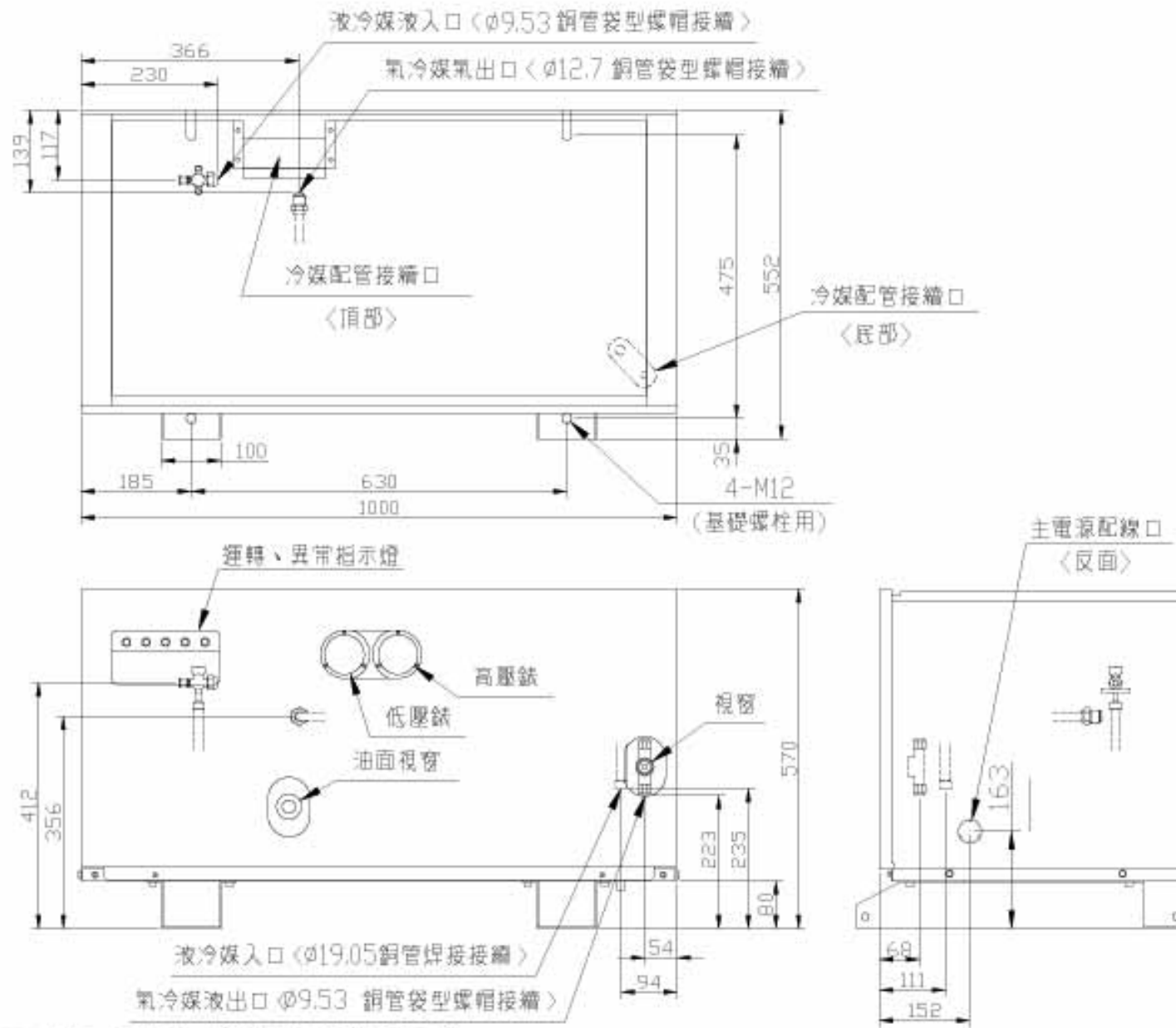

### 4-5-2 RCR-31S (凝縮器組)

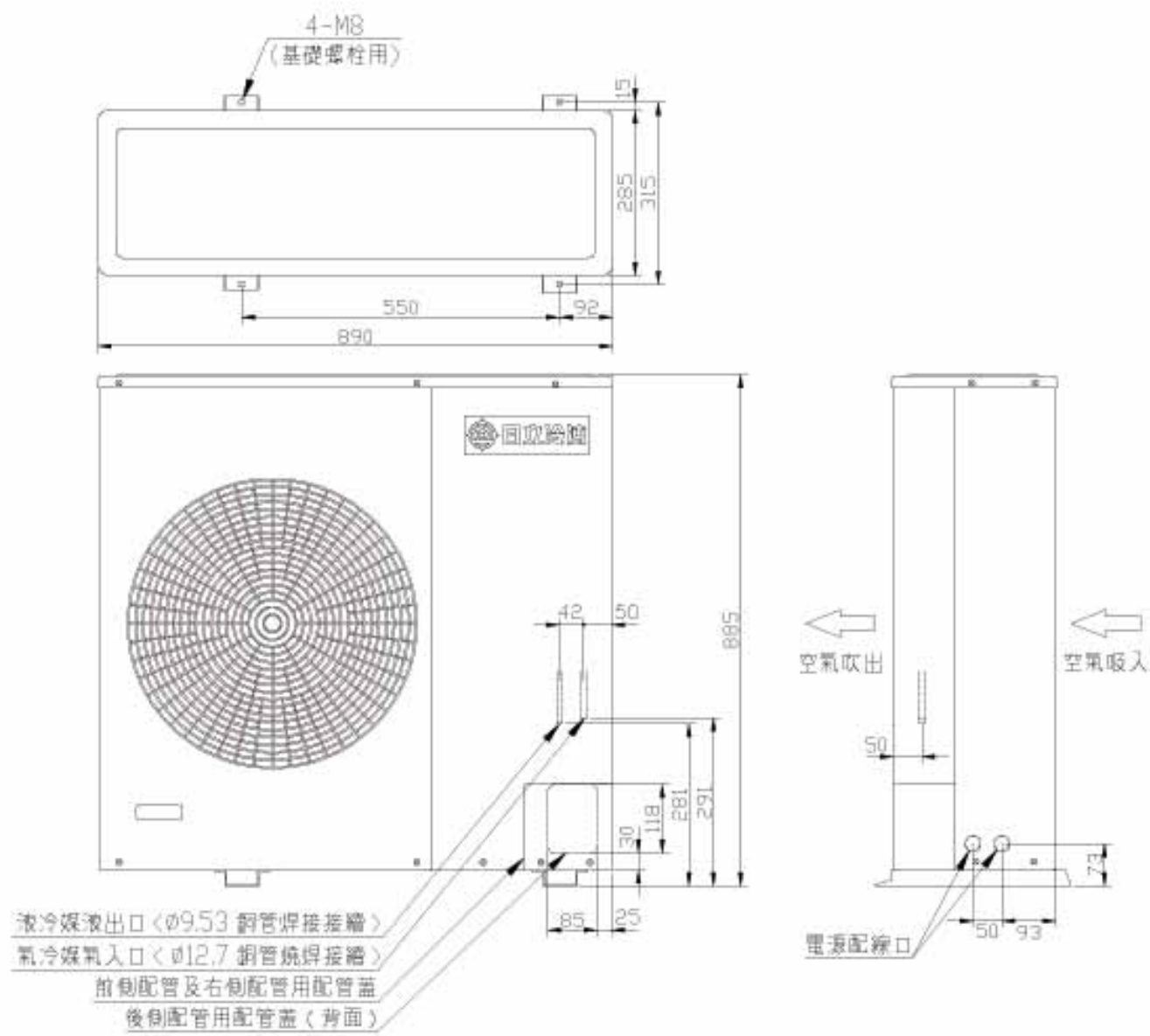

### 4-5-3 KX-81C, 101C (壓縮機組)

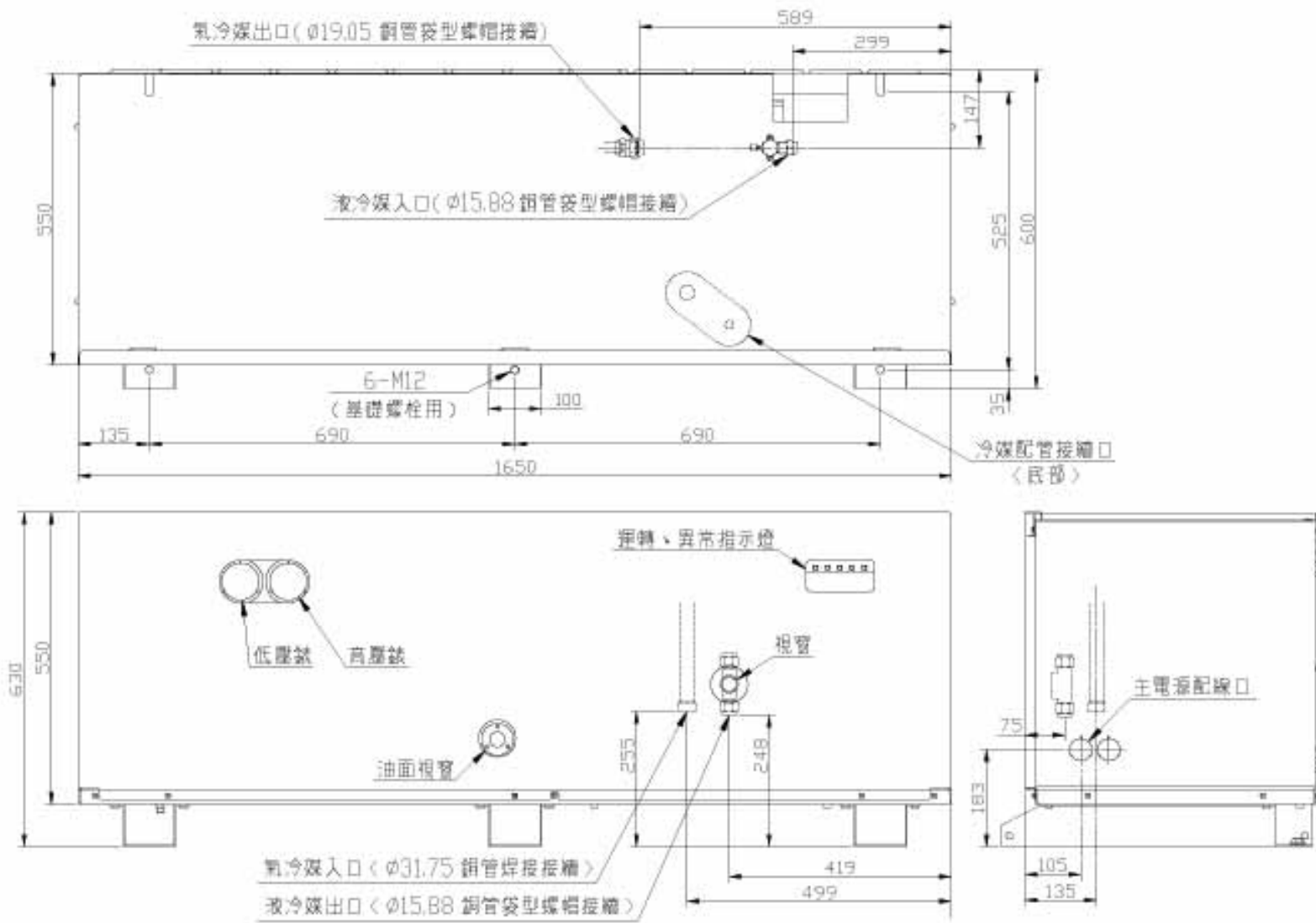

### 4-5-4 RCR-81S, 101S (凝縮器組)

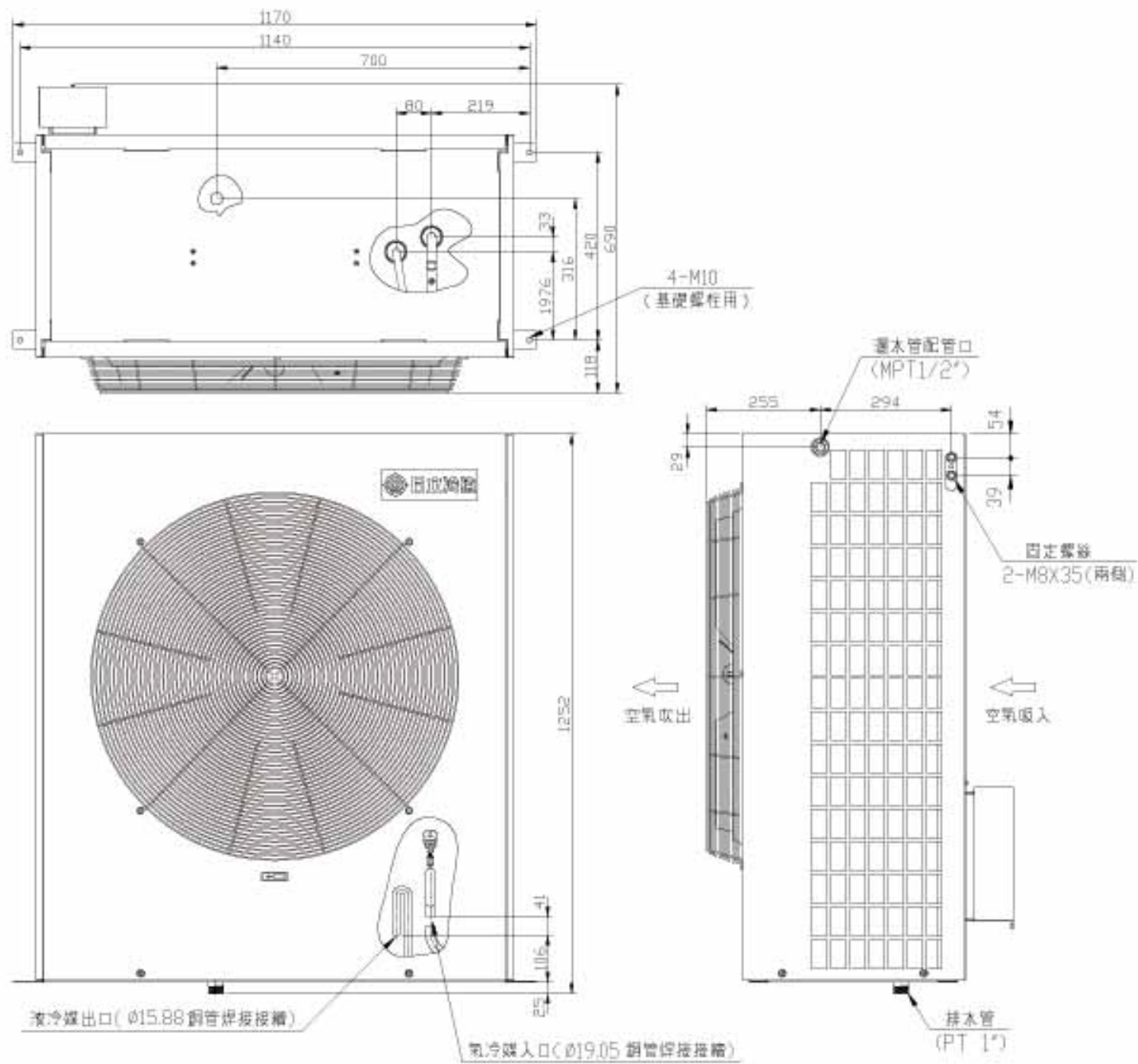

## 4-6 內部構造

### 4-6-1 KX-31C (壓縮機組)

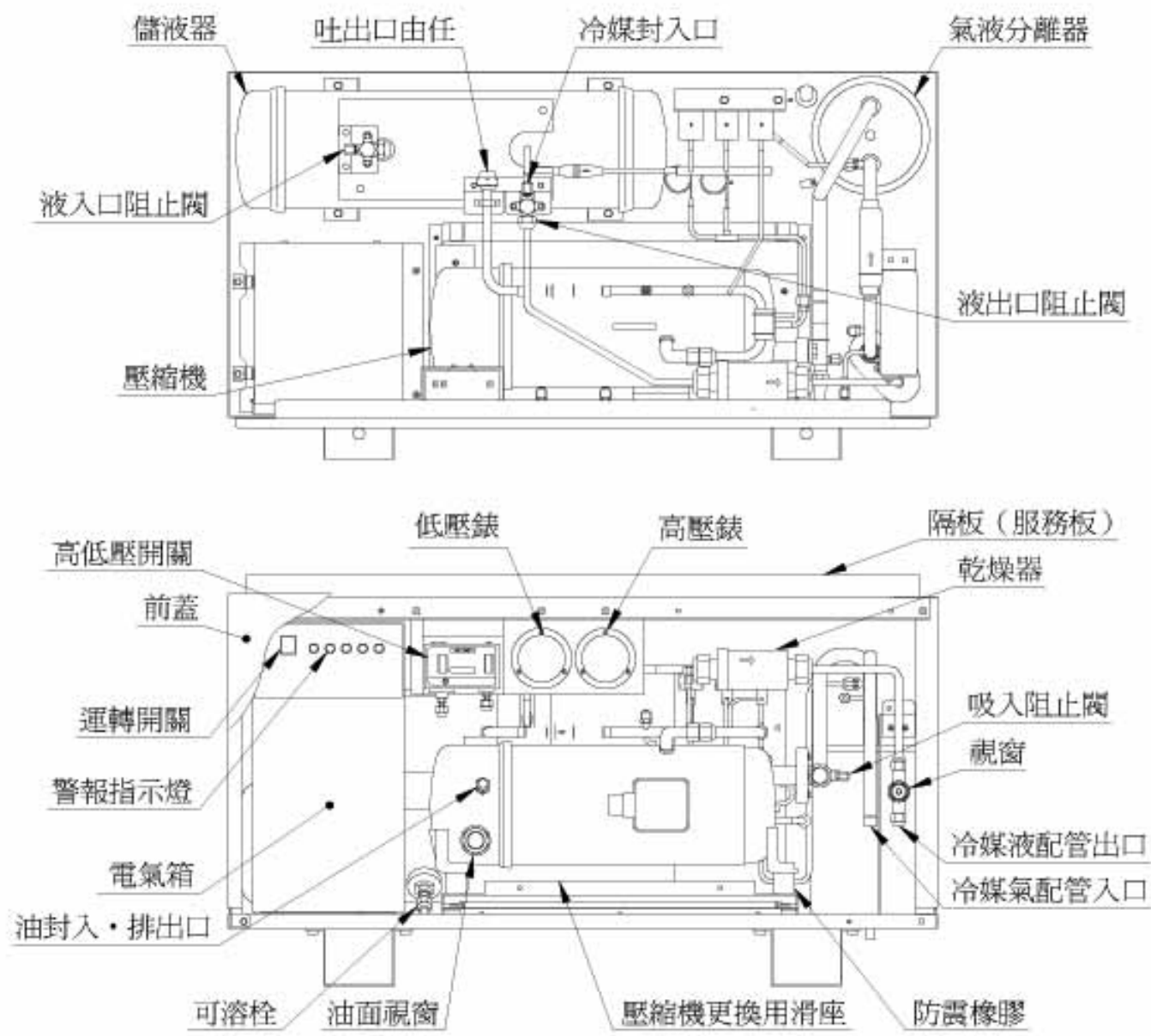

### 4-6-2 RCR-31S (凝縮器組)

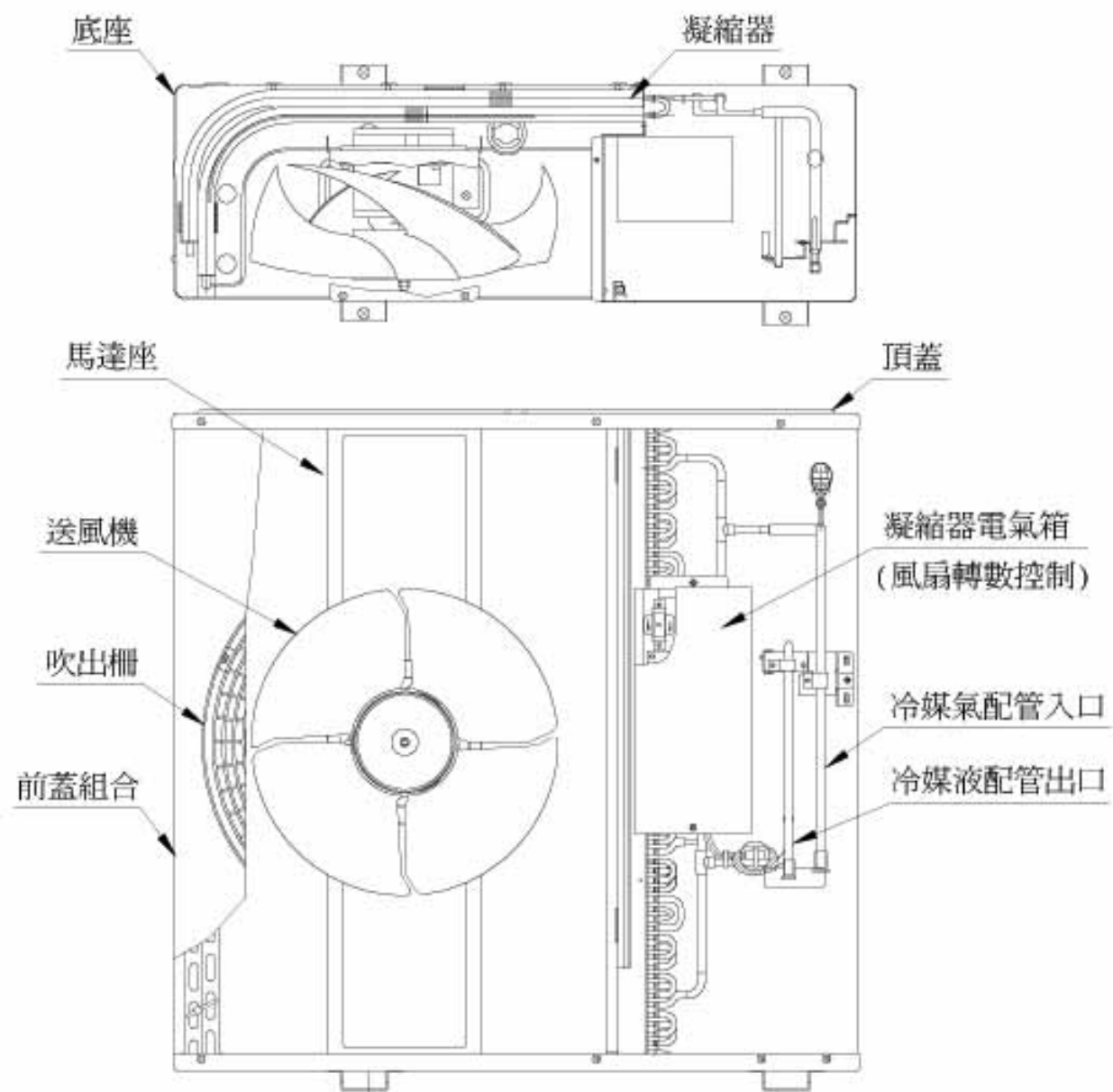

### 4-6-3 KX-81C, 101C (壓縮機組)

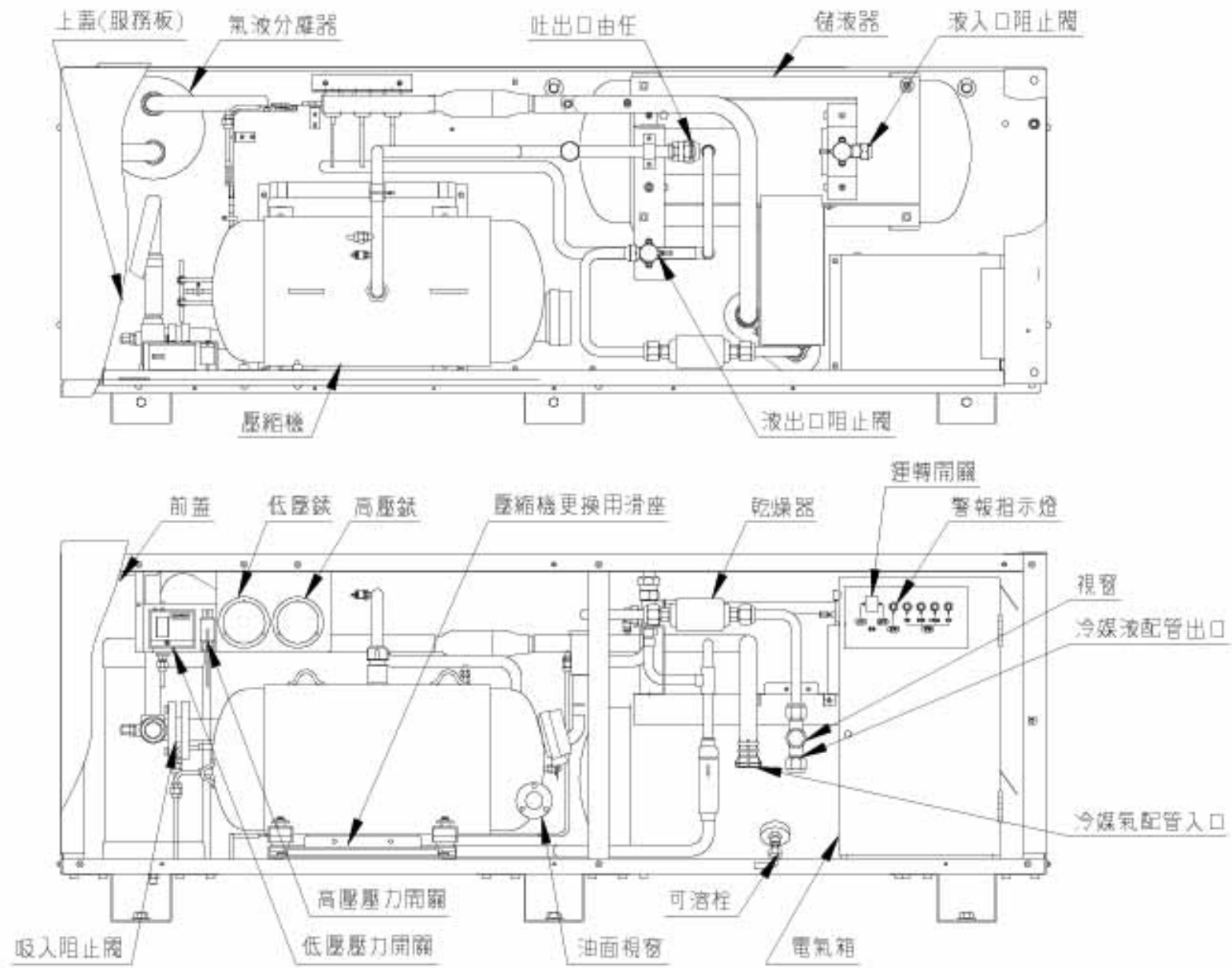

### 4-6-4 RCR-81S, 101S (凝縮器組)

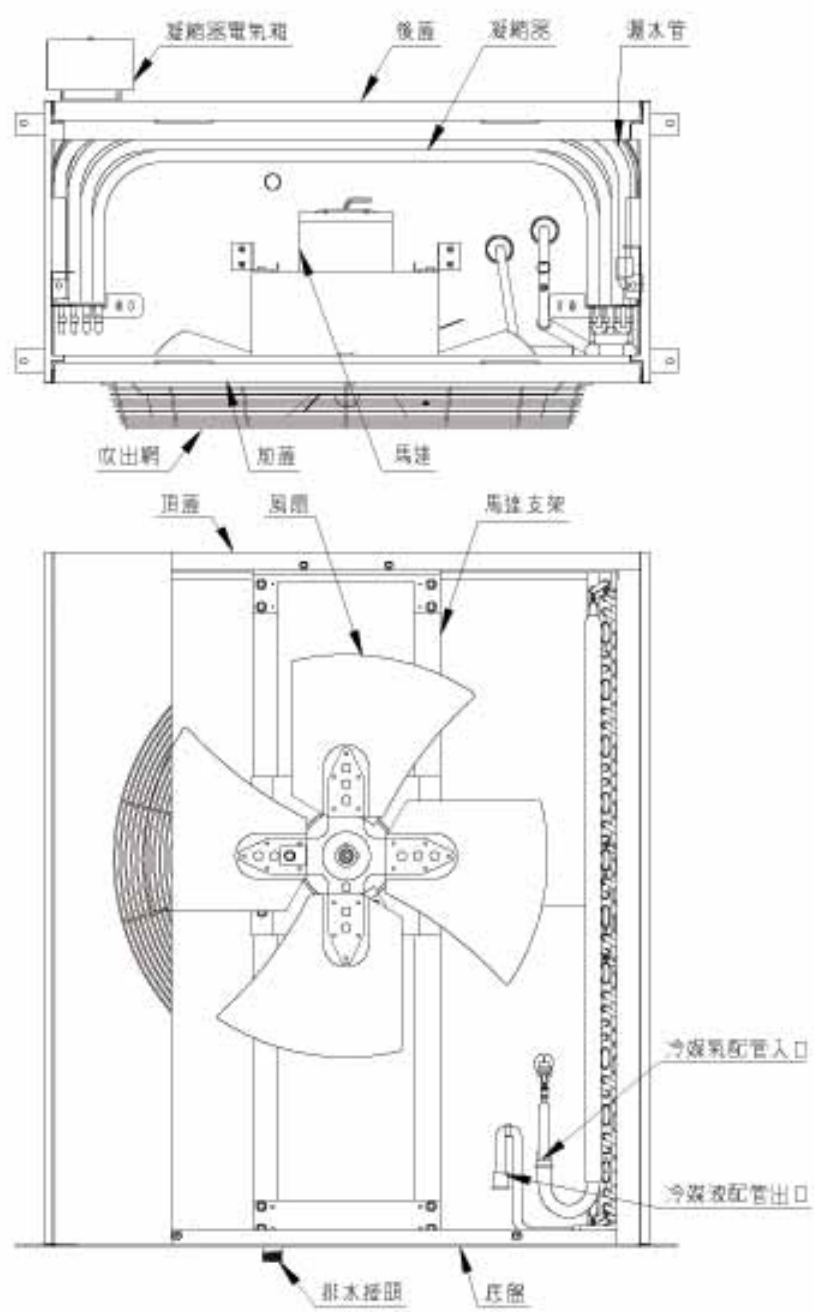

# 4-7 配線圖

## 4-7-1 KX-31C (3Φ 220V 60Hz)

### 註記

1. 回路中虛線部份為現狀工事配線部份。
2. 配線上號碼應與使用至B2號。
3. 應將機體蓋蓋內蓋內蓋使用配線蓋管。
4. 配線上下相別：紅色、白色、藍色、黑色。
5. 現狀工事安裝警報後接線或開關(PE)時須將線號(3)拆除。
6. 現狀工事安裝時，端子台 4, 9 之間須注滿不可超過1.8A。
7. 現狀工事安裝接線電磁接觸器(52H)時須將線號(7)拆除。
8. 工事配線之各號線(3)(4)(5)(6)請單層配線，勿因帶電之控制線與動力電線一起配線，以防電感磁場造成控制回路異常狀況發生。

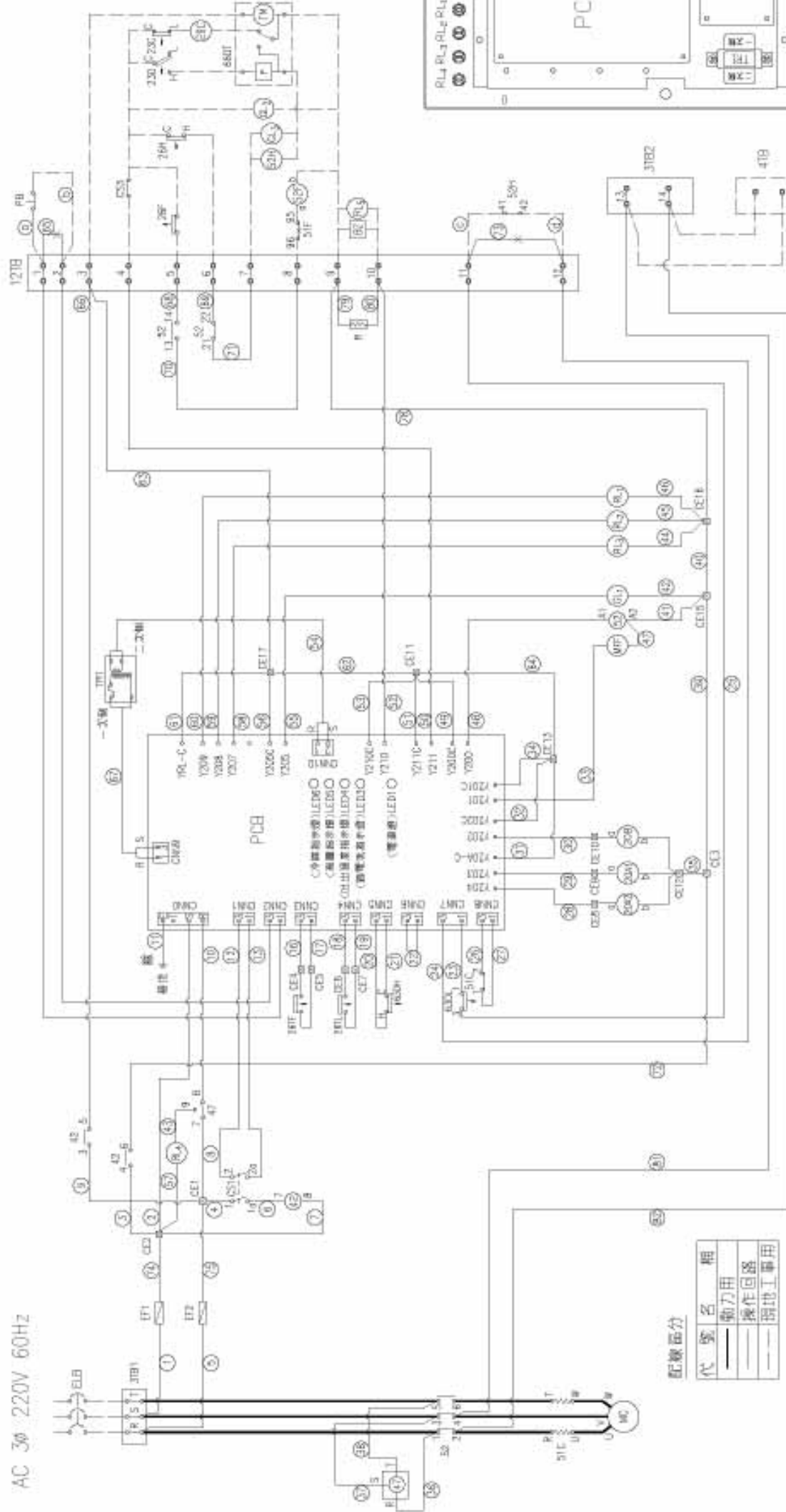

配線圖分

代號	名稱
—	動力用
—	操作回路
—	閉鎖工事用

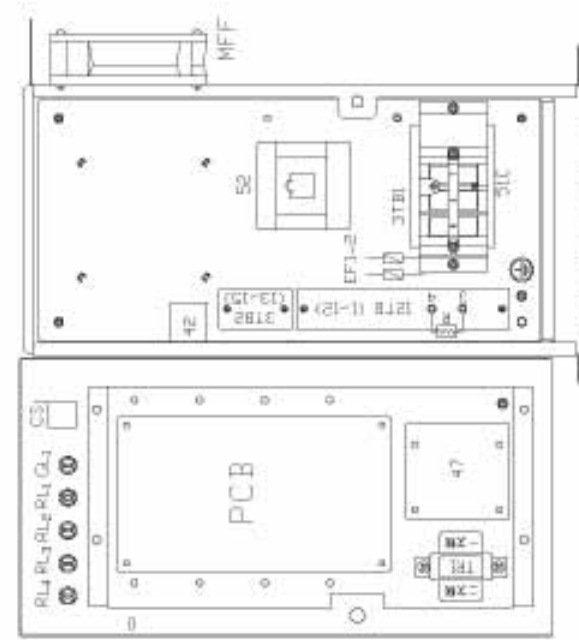

電氣部品配置圖

### 工事配線容量

機	型	動力配線徑	操作回路配線徑	接地線配線徑
KX-31C		5.5mm <sup>2</sup>	φ1.6mm	φ1.6mm

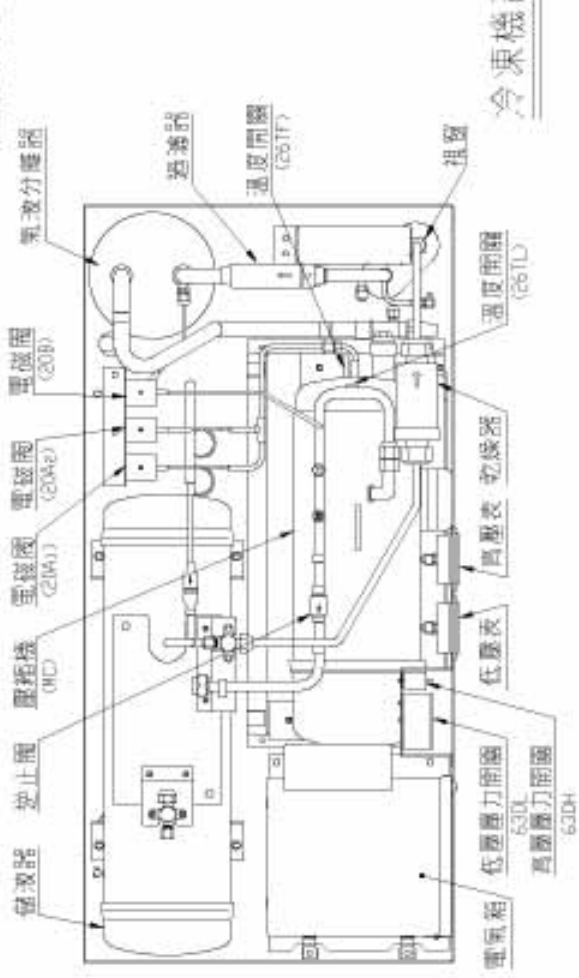

冷凍機部品配置圖

代號	名稱	規格	代號	名稱	規格
MC	壓縮機		R1	高壓過熱(高壓)	
S2	壓縮機用電磁接觸器	S-P2L	RL2	低壓過熱(低壓)	
PCB	控制基板		RL2	低壓過熱(低壓)	
20B	溫度開關(中溫冷動用)	20A1.00x2.00x2.00	3TB2	3P電子台(操作用)	3A
20B	溫度開關(中溫冷動用)	20A1.00x2.00x2.00	CE-17	閉鎖開關	
26TL	溫度開關(吐出溫度感測用)	0103.057C (050x55C)	51F	51F 中風扇專用過電壓保護電器	
26TF	溫度開關(吐出溫度感測用)	0103.057C (050x55C)	52F	52F 中風扇專用過電壓保護電器	
31B1	3P電子台(主電源用)		52F	52F 中風扇專用過電壓保護電器	
31B1	3P電子台(主電源用)		52F	52F 中風扇專用過電壓保護電器	
TR1	變壓器		66DT	溫度開關(庫內用)	
42	封印電器		RR	低壓開關(警報用)	
47	端子台		CS3	切斷開關(警報用)	
51C	溫度開關	17A	DL2	溫度開關	
63DH	高壓壓力開關		DL3	溫度開關	
63DA	高壓壓力開關		52H	溫度開關(低壓用)	
CS1	切斷開關		23D	溫度開關(低壓用)	
GL1	溫度開關		26H	溫度開關(低溫感測用)	
MFF	溫度開關		23C	溫度開關(庫內溫度感測用)	
RL3	低壓過熱(低溫感測)		20C	溫度開關(冷感用)	
RL4	低壓過熱(冷感)		BZ	警報器	
R	電阻器	200W 1/2W	ELB	消電磁器	
			52F	庫內電壓開關	

# 4-7-2 KX-31C (3Φ 380V 60Hz)

## 註記

1. 回路中感線部份為現地工事配線部份。
2. 配線上裝備應使用至88號。
3. 壓縮機感線兩端皆用絕緣套管。
4. 配線上裝備區須向外。
5. 現地工事安裝警響警響開關(PP)時須將線號⑤拆除。
6. 現地工事配線時請于台 4.9 之圖。
7. 現地工事安裝後應將警響開關(S2H)結注意不可插預1.8A。
8. 工事配線之後線號 ①②③④ 請單獨配線，勿與帶電之控制線與動力電線一起配付，以防電感感應造成控制回路異常狀況發生。

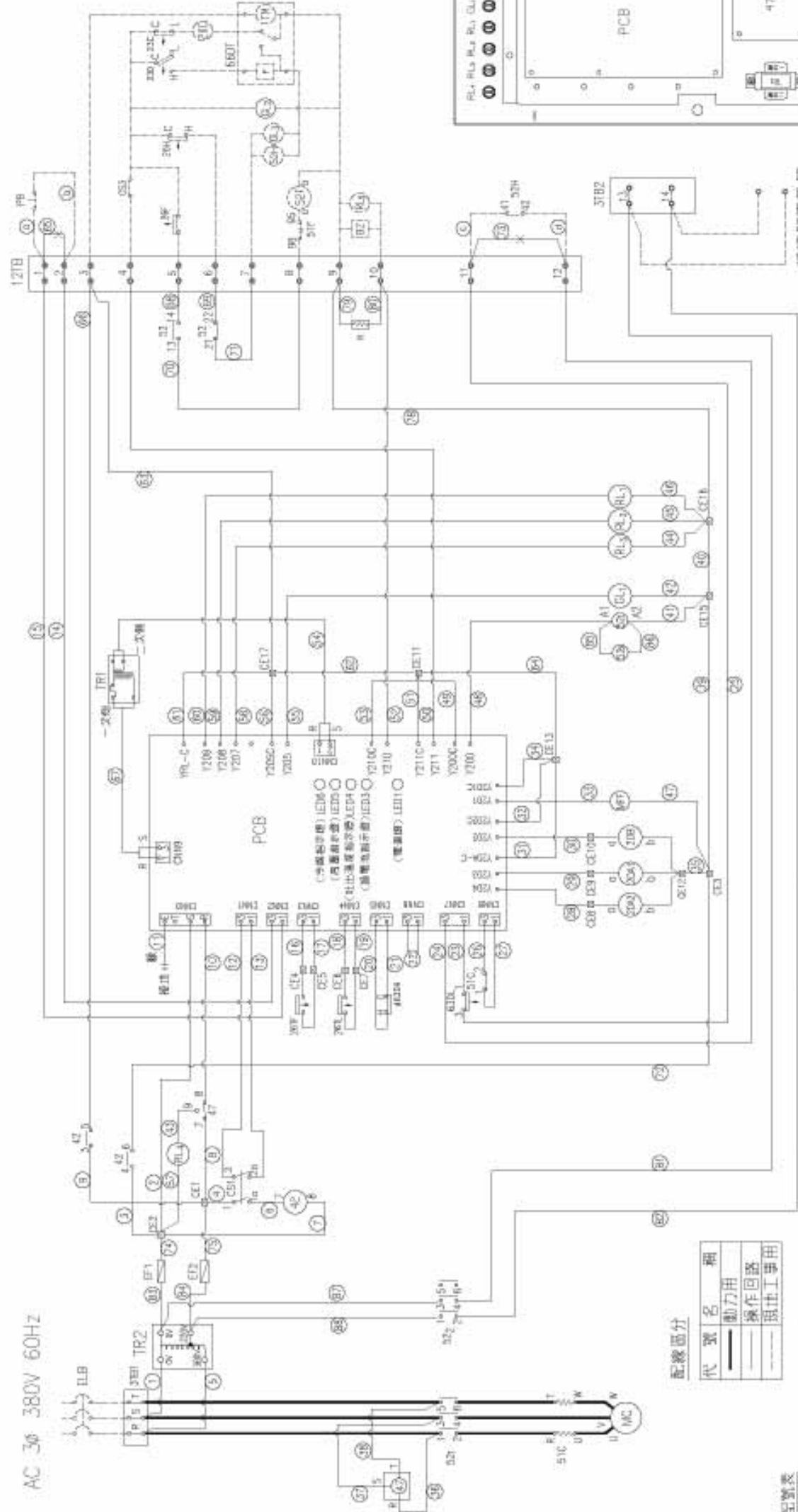

配線區分

代	區	名	稱
—	動力用		
—	操作回路		
—	現地工專用		

## 記號表

代號	名稱	規格	代號	名稱	規格
MC	壓縮機		RL1	依聲燈(高層)	
S21	壓縮機用電壓保護器	S-P16	RL2	依聲燈(低層)	
PCB	控制基板		EF1A	保險絲	3A
20A	感線(中間冷卻用)	20AL 20A2102 20A 31B2	31B2	3-相于台(操作回路用)	
20B	感線(超動用)		S22	風扇用插用電壓保護器 S-P11	
20TL	溫度開關(吐出溫度用)	U05G10FC 105W20C CEM-11		防動端子	
26TF	溫度開關(中間冷卻用)	U05G10FC 105W20C S1F		庫內用車用感溫電阻	
31B1	3-相于台(主重室用)	U05G10FC 105W20C S1F	52F	庫內用車用電壓保護器	
12TB	2-相于台(操作回路用)		26F	溫度開關(庫內用)	
TR1	轉印機		66DT	除霜用感溫電阻	
42	除霜電熱器	12A	DB	防鎖閉鎖(警報器用)	
47	風扇		CS3	切換開關(主重室)	
51C	感電流繼電器	12A	GL1	保險絲	
63B4	高層電力開關		GL2	除霜指示燈	
63B3	低層電力開關		S2H	溫度感測器(檢管用)	
CS1	切換開關		23D	溫度開關(除霜感測器用)	
GL1	保險絲		26H	溫度開關(庫內用)	
MFF	防濕感測器		23C	溫度開關(庫內用)	
RL3	依聲燈(吐出溫度)		20C	電線(冷感用)	
RL4	依聲燈(室相)		BZ	警響器	
R	電阻箱	200Ω 1/2W	FLB	溫度感測器	
TR2	變壓器	100/0VA	52F	庫內用電壓開關	

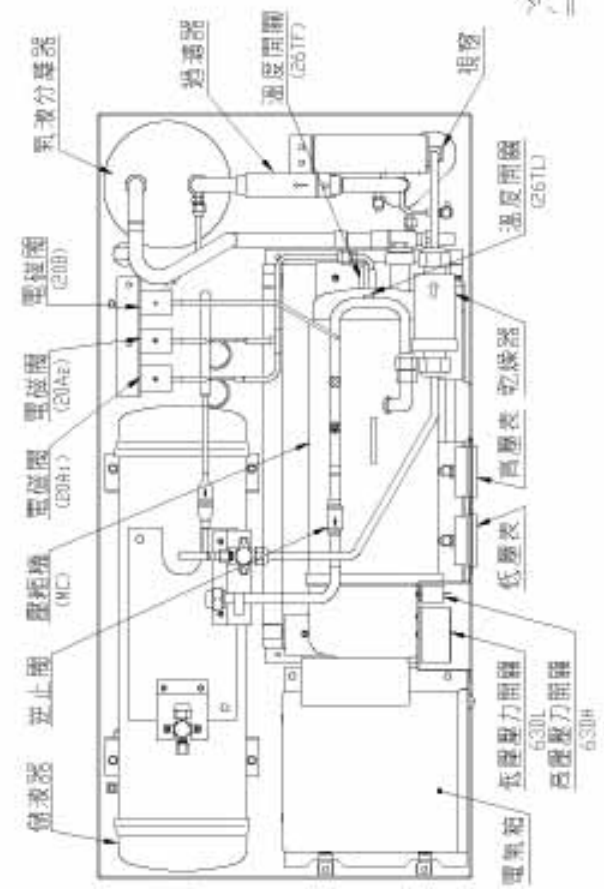

## 工事配線容量

機	型	動力線線徑	操作回路線徑	接地線線徑
KX-31C		3.5mm <sup>2</sup>	φ1.6mm	φ1.6mm

## 電氣部品配置圖

## 冷凍機部品配置圖



### 4-7-3 KX-31C (3Φ 4W 380V 50Hz)

#### 註記

1. 回路中虛線部份為現地工事配線部份。
2. 配線上號碼圈使用至82號。
3. 壓縮機電線兩端均須使用絕緣套管，色別如下：R相紅色，S相白色，T相黑色。
4. 配線上號碼圈須自左。
5. 現地工事安裝壓縮機種類須與圖中(FB)時須將線號(5)拆除。
6. 現地工事配線時，請于台 4.9 之間須注意不可超過1.5A。
7. 現地工事安裝除霜電磁接觸器(52H)時，須將線號(7)拆除。
8. 工事配線之右號碼(4)(C)(D)請單獨配線，勿與帶電之控制線用動力電線一起配付，以防電感效應造成控制回路異常狀況發生。

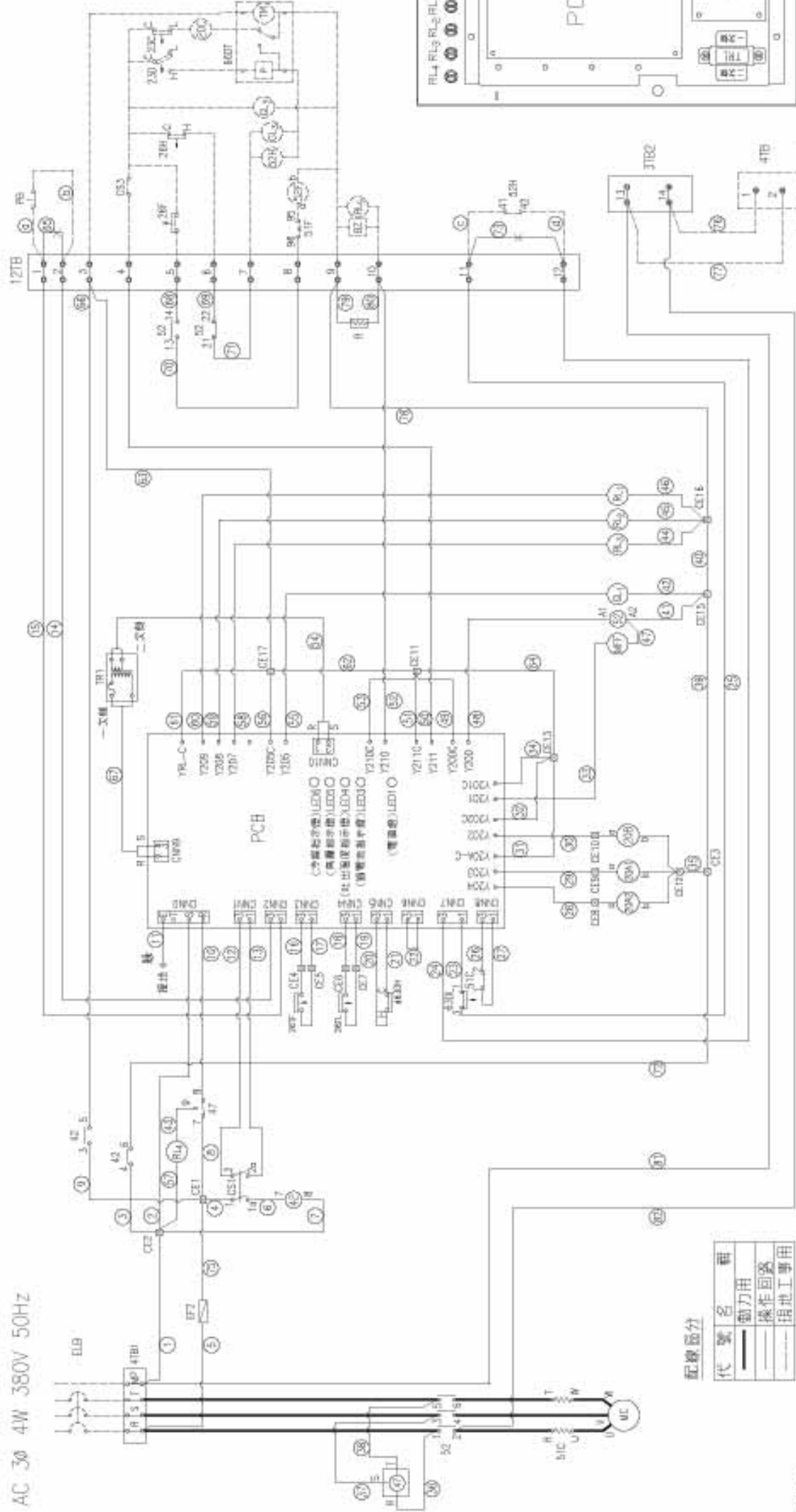

代號	名稱	代號	名稱	規格	備註
MC	壓縮機	RL1	液壓油(高壓)		
52	壓縮機用電磁接觸器	RL2	液壓油(低壓)		
PCB	控制基板	EF2	保險絲	3A	
20A	溫度開關(中溫今期用)	STB2	IP端子台(操作回路用)		
20B	溫度開關(中溫今期用)	CE-17	實地端子		
26TL	溫度開關(吐出溫度感測用)	CLB/87C	IP端子台(操作回路用)		
26TF	溫度開關(中間冷卻用)	CLB/87C	IP端子台(操作回路用)		
47B1	4P端子台(主電源用)	26F	溫度開關(庫內感測用)		
TR1	變壓器	66DT	除霜用電磁接觸器		
42	三相繼電器	PB	按鈕開關(警報停止用)		
47	安相繼電器	CS3	分接開關(家庭用)		
51C	液壓油電磁接觸器	GL2	液壓油		
630H	高壓電力開關	GL3	液壓油		
630L	低壓電力開關	52H	電磁接觸器(除霜用)		
CSI	切換開關	23D	溫度開關(除霜感測用)		
GL1	液壓油	26H	溫度開關(液壓感測用)		
MFF	斷熱開關	23C	溫度開關(庫內感測用)		
RL3	液壓油(吐出溫度)	20C	溫度開關(今期用)		
RL4	液壓油(配箱)	BZ	警報器		
R	電阻箱	ELB	液壓油		
		52F	液壓油		

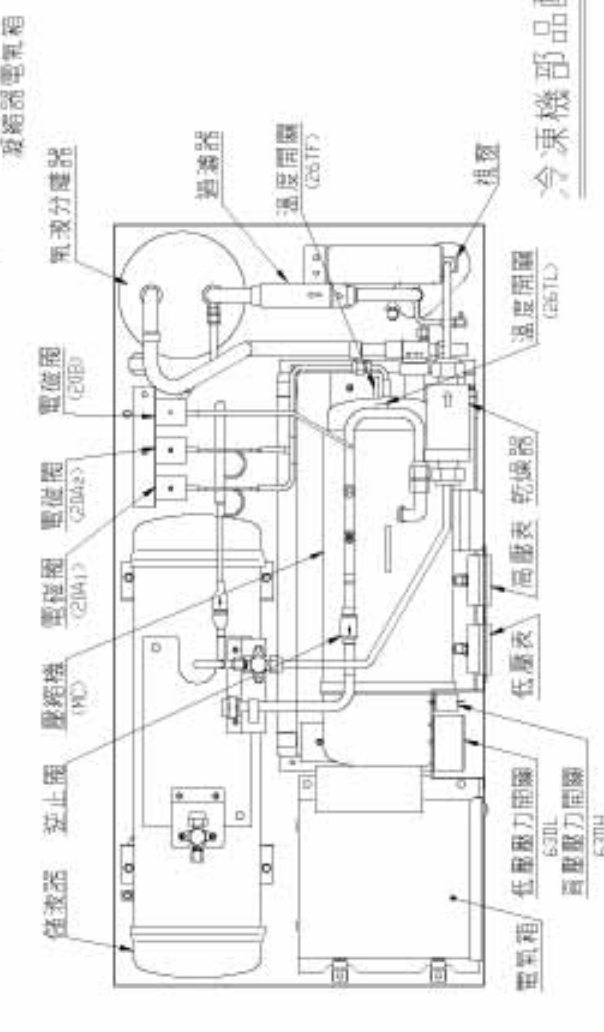

工事配線容量

格	型	動力線線徑	操作回路線徑	接地線線徑
KX-31A		3.5mm <sup>2</sup>	φ1.6mm	φ1.6mm

冷凍機部品配置圖

# 4-7-4 KX-81C , 101C (3Φ 220V 60Hz)

- 註記**
1. 回路中感載部份為現地工事配線部份。
  2. 配線作業應使用至B2型。
  3. 壓縮機運轉時高壓用絕緣管其顏色如左：R相紅色、S相白色、T相黑色。
  4. 配線作業應在乾燥後進行。
  5. 現地工事安裝警報機時應與配線(PP)時須將線號(5)折除。
  6. 現地工事配線時應于台 4.9 之前須注意不可超過1.8A。
  7. 現地工事安裝除霜電磁接觸器(52H)時須將線號(2)折除。
  8. 工事配線之石炭線(5)請單層配線，勿因單層之控制線而動力電線起斷付，以防感載部份造成控制回路異常狀況發生。

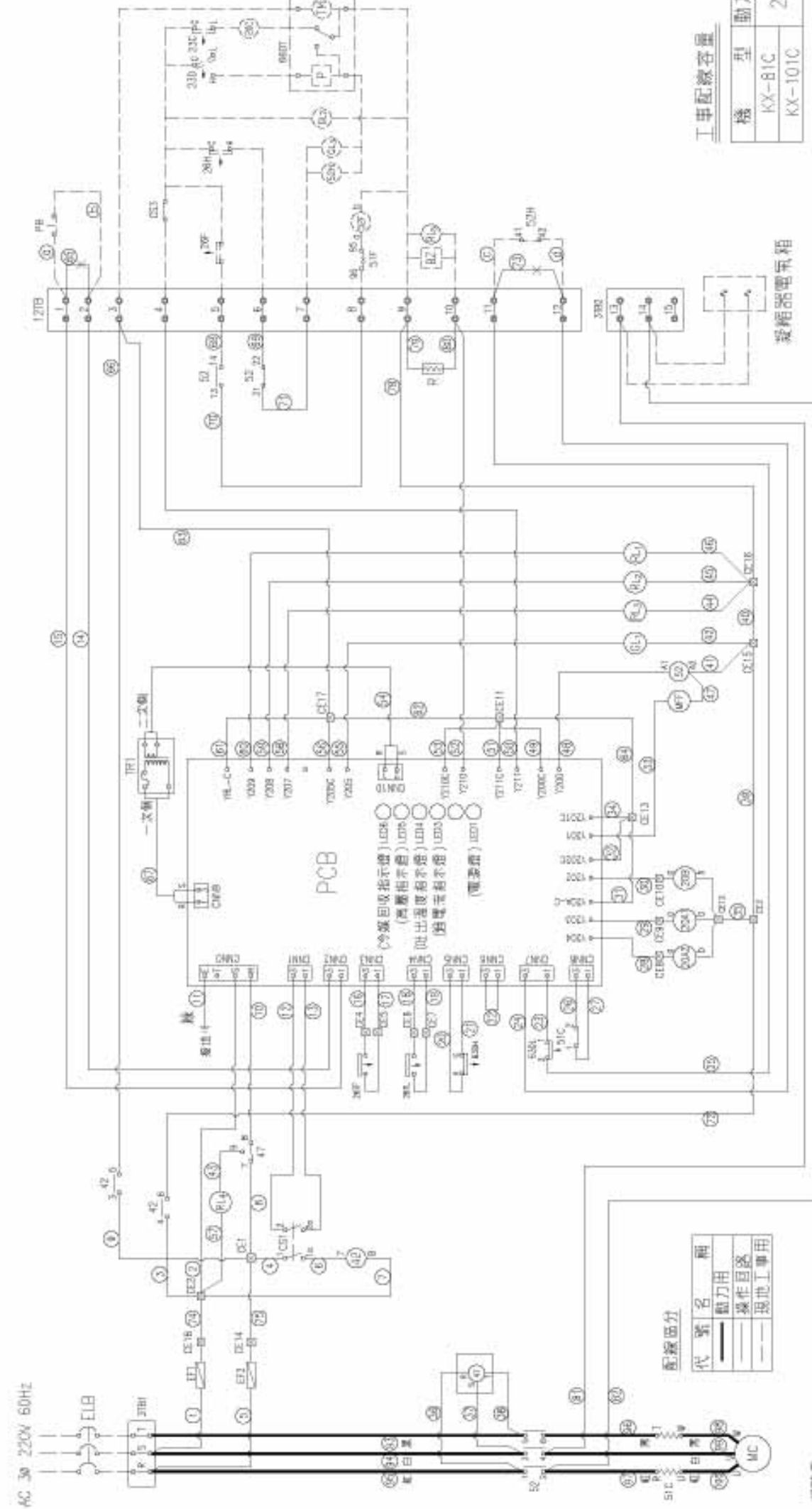

**表一**

機種	KX-81C	KX-101C
頂次	S-P50	S-P60
51C	41A	60A
63DH	DIFF 28.0	Kgf/cm <sup>2</sup> G
63DL	DIFF 3.5	Kgf/cm <sup>2</sup> G
	DIFF 3	Kgf/cm <sup>2</sup> G

**工事配線容量**

機	型	動力線線徑	操作回路線徑	接地線線徑
KX-81C		22mm <sup>2</sup>	φ1.6mm	φ2.0mm
KX-101C		22mm <sup>2</sup>	φ1.6mm	φ2.6mm

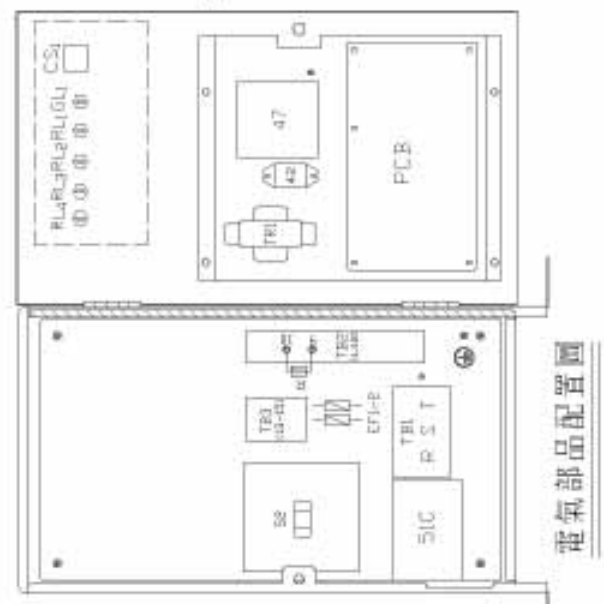
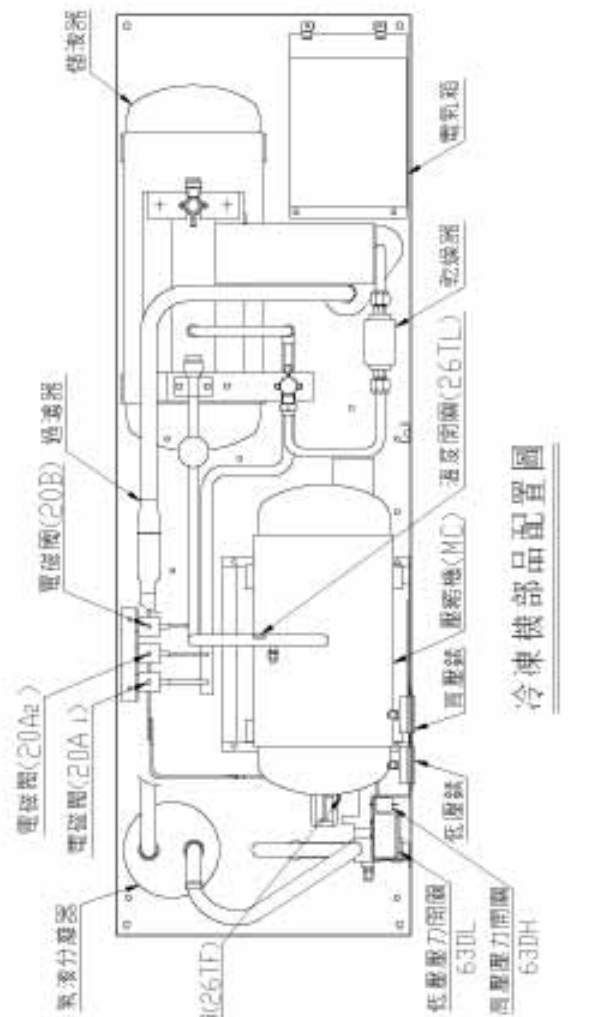

**配線表**

代號	名稱	代號	名稱	規格	備註
MC	壓縮機	TR1	總開關		(控制室專用)
S2	防衝機用電磁接觸器	EF1,2	保險絲		
PCB	控制基板	CF-1,2	防風罩		
200A1,2	電磁接觸器(凍結冷卻用)	MFF	防風罩		
20B	電磁接觸器(凍結冷卻用)	ELB	消音器		
26TL	通風扇(吐出風扇)	51F	室內風車用電磁接觸器		
26TF	通風扇(吐出風扇)	52F	室內風車用電磁接觸器		
3TR1	3Φ斷子台(凍結回器用)	66DT	電磁接觸器(凍結用)		
3TR2	3Φ斷子台(操作回器用)	PR	防風罩(警報器用)		
42	箱扇電機	CS3	防風罩(警報器用)		
47	警報電機	GL2	接線柱		
51C	防風罩	GL1	接線柱		
63DH	高壓電力開關	51.1	接線柱		
63DL	低壓電力開關	RL3	接線柱		
CS1	消音器	26F	消音器(室內專用)		
GL1	接線柱	26H	消音器(室內專用)		
RL1	接線柱(箱扇)	23C	消音器(室內專用)		
RL2	接線柱(箱扇)	23D	消音器(室內專用)		
RL3	接線柱(吐出風扇)	20C	電磁接觸器(冷卻用)		
RL4	接線柱(吐出風扇)	BZ	警報器		
R	電阻器	200V 1/2V			

4-7-5 KX-81C , 101C (3Φ 380V 60Hz)

註五

1. 回路中鎖線部份為現地工單配線部份。
2. 配線上號碼與使用至86號。
3. 螺絲頭與螺絲間使用絕緣套蓋,其顏色如左:R相紅色,S相白色,T相黑色。
4. 配線上號碼與鎖線同向。
5. 現地工單安裝後,當電路及鎖開關(PH)的鎖線(82)拆線。
6. 現地工單配線時,鎖子台 4.9 之間,鎖主電不可超過 1.2A。
7. 現地工單安裝後,當電路及鎖開關(52H)時,鎖線(82)拆線。
8. 工單配線之後,當鎖 ⑥⑧⑨⑩⑪ 拆單線配線,勿其帶電之控制線與動力電線一起鎖付,以防感應造成控制日各異常狀況發生。

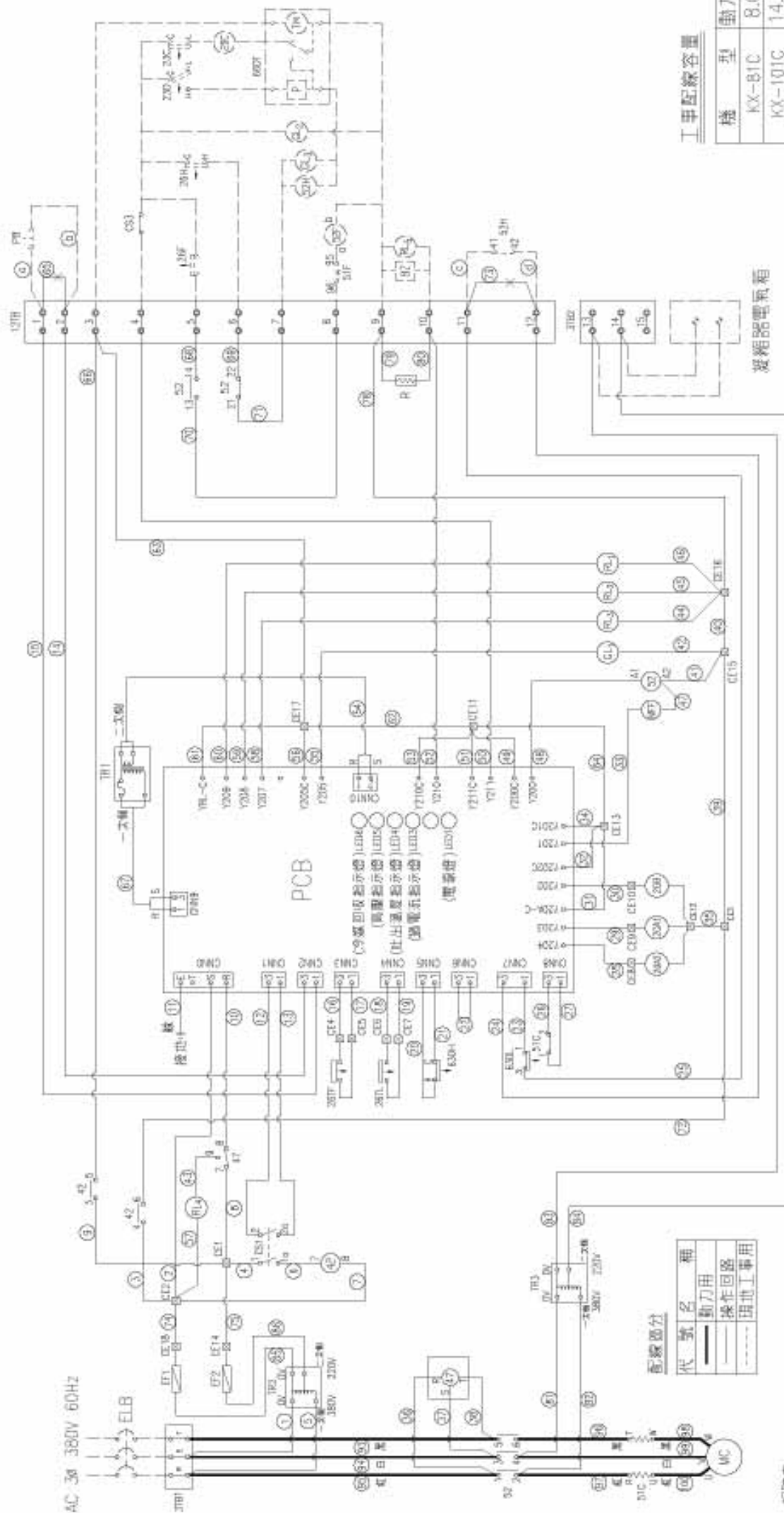

表二

機種	頂次	KX-81C	KX-101C
	52	S-P40	
	51C	32A	
	63DH	DIFF 28.0 KgF/cm <sup>2</sup> G	
	63DL	DIVE 35 KgF/cm <sup>2</sup> G DIFF 3 KgF/cm <sup>2</sup> G	

工單配線容量

機種	型	動力線線徑	操作日各線徑	接地線線徑
KX-81C		8.0mm <sup>2</sup>	φ1.6mm	φ1.6mm
KX-101C		14.0mm <sup>2</sup>	φ1.6mm	φ2.0mm

**記號表**

代號	名稱	規格	代號	名稱	規格
TR1	變壓器 (控制板使用)		TR2	變壓器 (控制板使用)	700VA
TR3	變壓器 (風車馬達使用)		EF 1.2	保險絲	1000VA
TR3	變壓器 (風車馬達使用)		CS1	切斷開關	
CS1	切斷開關		CS2	切斷開關 (風車馬達使用)	
CS2	切斷開關 (風車馬達使用)		CS3	切斷開關 (風車馬達使用)	
CS3	切斷開關 (風車馬達使用)		GL1	接觸器	
GL1	接觸器		GL2	接觸器	
GL2	接觸器		GL3	接觸器	
GL3	接觸器		RL5	放線時	
RL5	放線時		26H	溫度開關 (通用型)	
26H	溫度開關 (通用型)		26H	溫度開關 (通用型)	
26H	溫度開關 (通用型)		23C	溫度開關 (風車馬達專用)	
23C	溫度開關 (風車馬達專用)		23D	溫度開關 (風車馬達專用)	
23D	溫度開關 (風車馬達專用)		20C	電壓開關 (今天通用)	
20C	電壓開關 (今天通用)		RZ	電阻器	
RZ	電阻器				

電氣部品配置圖

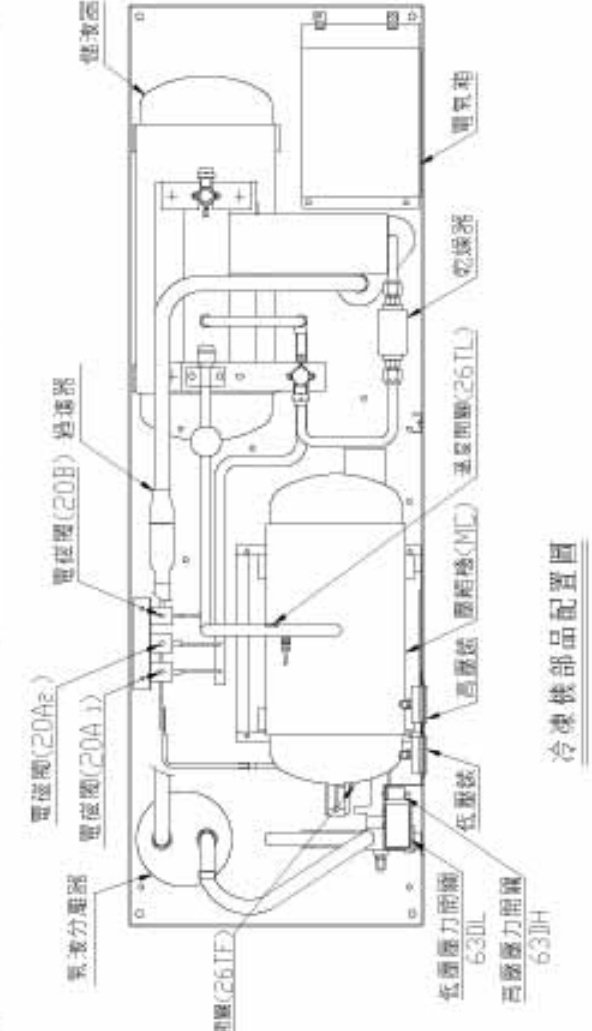

# 4-7-6 KX-81C, 101C (3Φ 4W 380V 50Hz)

- 註記
1. 回路中鎖線部份為現地工單配線部份。
  2. 配線上管端應使用至S2號。
  3. 壓縮機電線應兩端使用絕緣套管,其顏色如下:R相:紅色,S相:白色,T相:黑色。
  4. 配線工號應標明於管外。
  5. 現地工單安裝管端接頭按鎖開關(IPB)時須將線號(5)拆除。
  6. 現地工單配線時,端子台 4,9 之間須注意不可超過1.8A。
  7. 現地工單安裝管端電壓檢閱器(52H)時,須將線號(7)拆除。
  8. 工單配線之右鎖線(5)(6)(7)為單線配線,勿與帶電之控制線與動力電線一起鋪付,以防電感效應造成控制回路異常狀況發生。

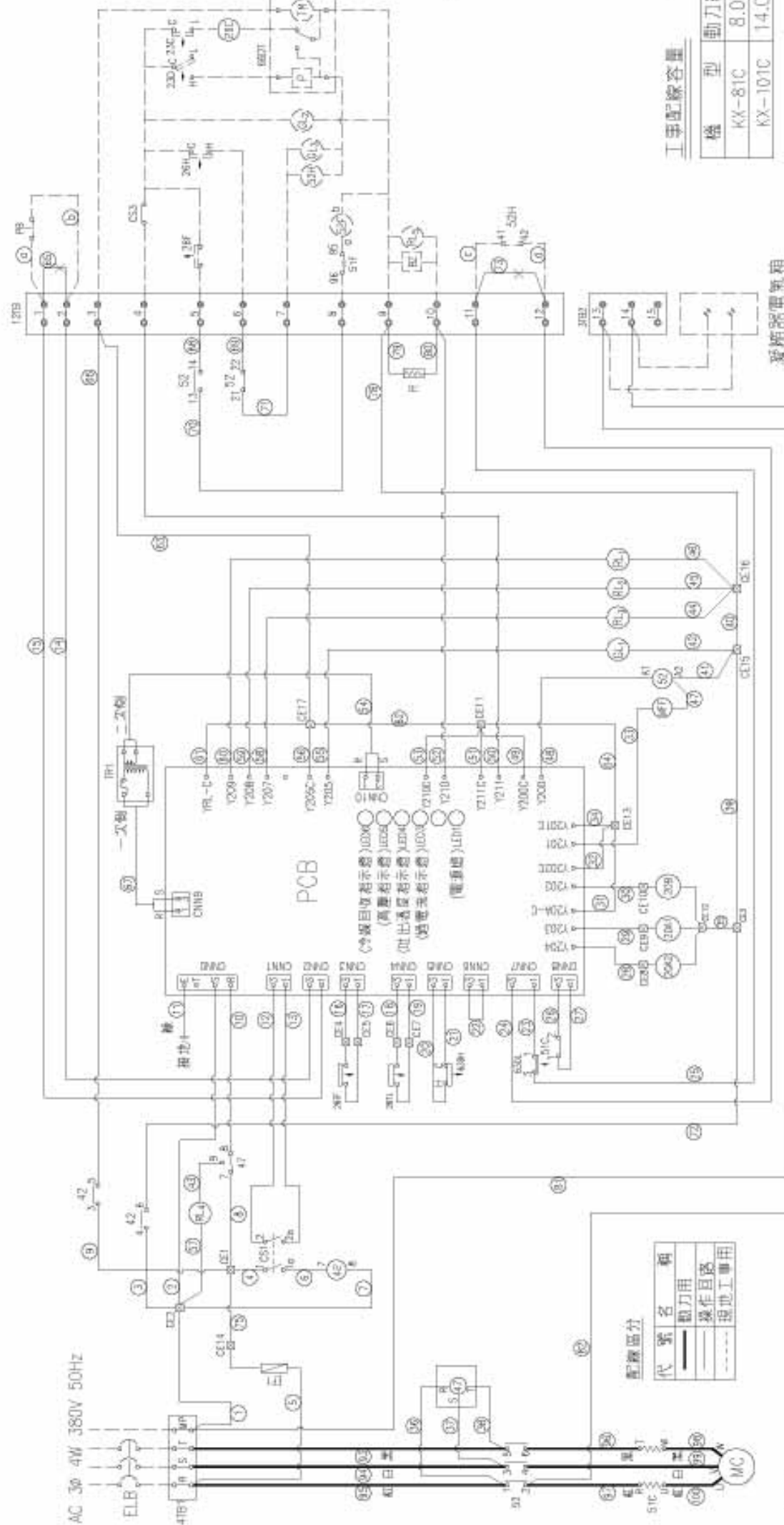

表一

機種	KX-81C	KX-101C
頂次	52	S-P40
51C	25A	32A
63DH	DIFF 28.0	Kgf/cm <sup>2</sup> G
63DL	DIFF 3.5	Kgf/cm <sup>2</sup> G
	DIFF 3	Kgf/cm <sup>2</sup> G

工單配線容量

機	型	動力線線徑	操作回路線徑	接地線線徑
KX-81C		8.0mm <sup>2</sup>	φ1.6mm	φ1.6mm
KX-101C		14.0mm <sup>2</sup>	φ1.6mm	φ2.0mm

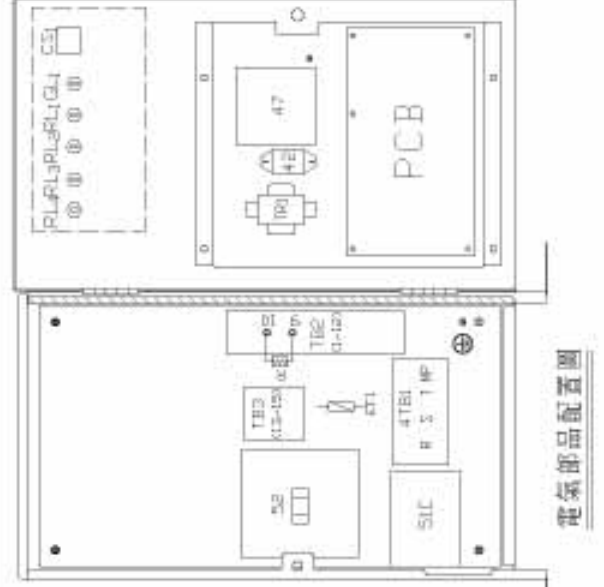
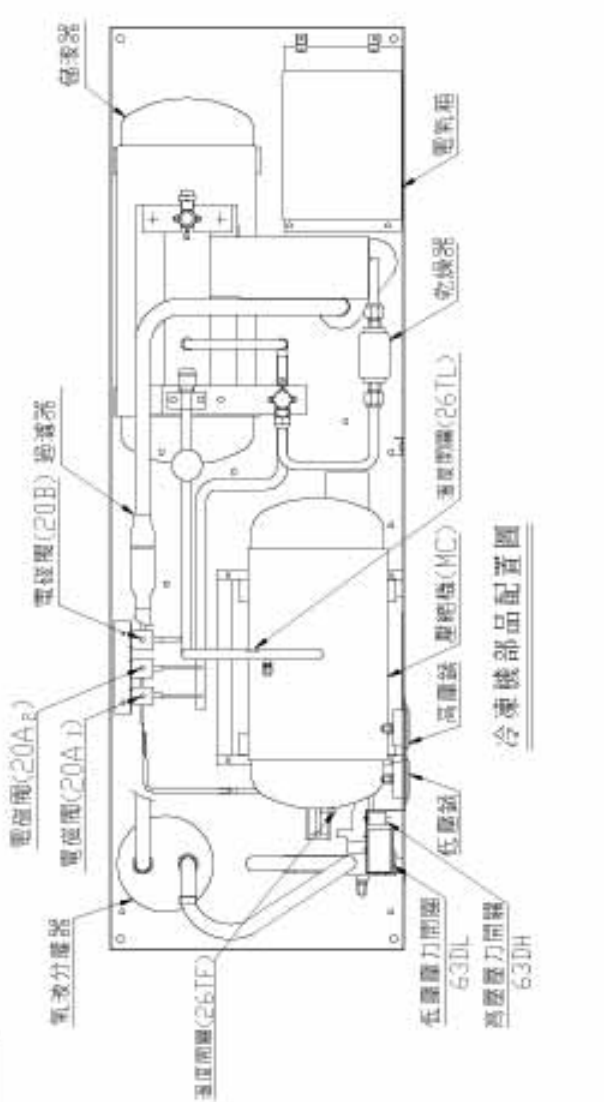

代號	名稱	規格	代號	名稱	規格
MC	壓縮機		TH1	雙極開(控制用)	
52	電壓開	200A 1/2V	R	保險絲	
PCR	控制板		EF1	保險絲	
20A1	電壓開(主電路用)		CE-18	保險絲	
20B	電壓開(控制用)		MFF	保險絲	
26TL	電壓開(主電路用)		ELB	保險絲	
47B1	47Ω電阻(主電路用)		52H	電壓開(高壓開)	
127B	127Ω電阻(主電路用)		PH	高低壓開(高壓開)	
31B2	31Ω電阻(主電路用)		66DL	高低壓開(高壓開)	
42	電壓開		CS3	電壓開(高壓開)	
47	電壓開		CL2	電壓開	
51C	電壓開		CL3	電壓開	
63DH	高低壓開		RL5	高低壓開	
63DL	高低壓開		26F	電壓開(高壓開)	
CS1	電壓開		26H	電壓開(高壓開)	
GL1	電壓開		23C	電壓開(高壓開)	
RL1	高低壓開		23D	電壓開(高壓開)	
RL2	高低壓開		23C	電壓開(高壓開)	
RL3	高低壓開		23C	電壓開(高壓開)	
RL4	高低壓開		BZ	警報器	

### 4-7-7 RCR-31S (1Φ 220V 60Hz)

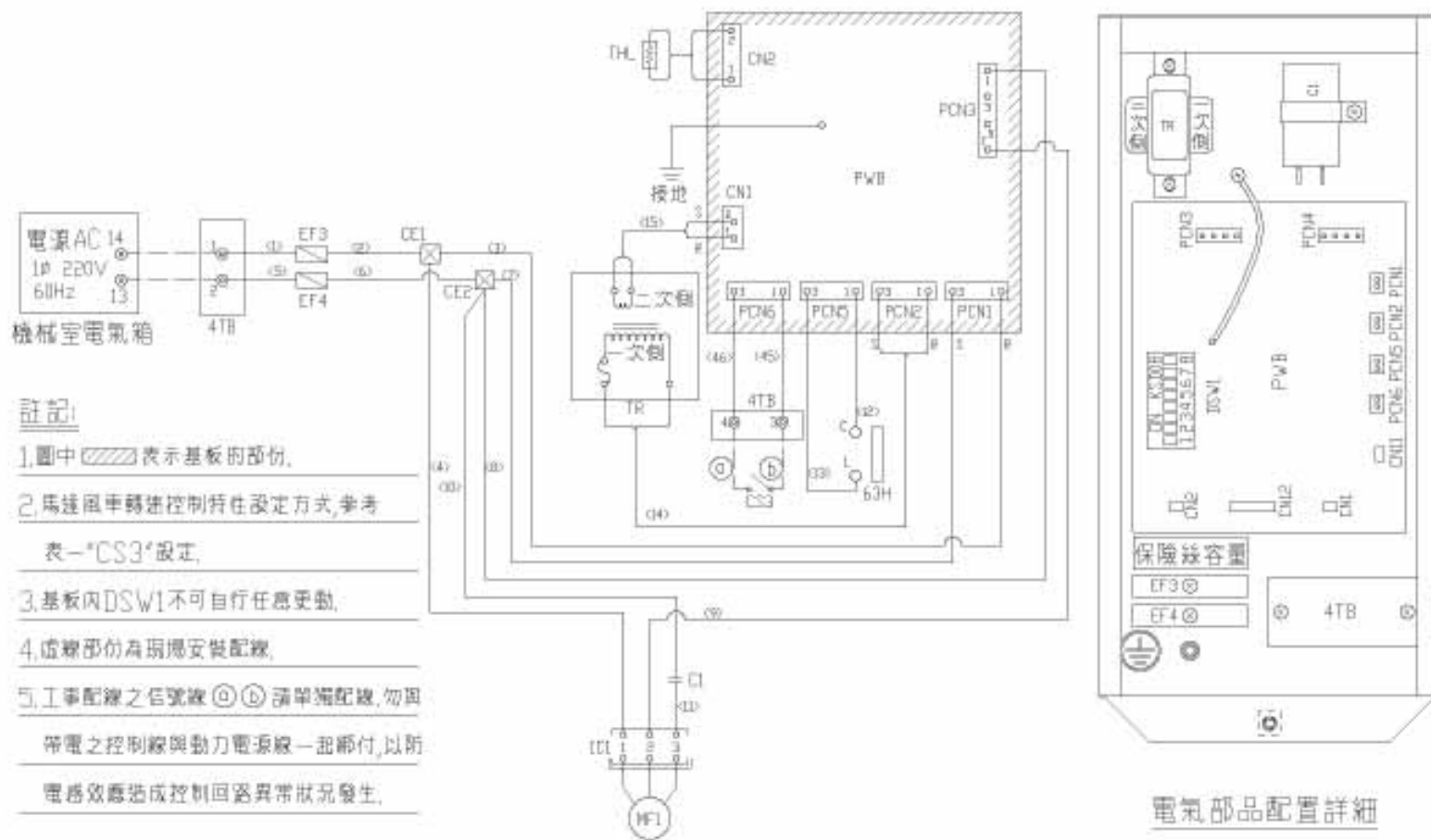

- 註記:**
- 1.圖中 表示基板的部份。
  - 2.馬達風車轉速控制特性設定方式,參考表一“CS3”設定。
  - 3.基板內DSW1不可自行任意更動。
  - 4.虛線部份為現場安裝配線。
  - 5.工事配線之信號線 請單獨配線,勿與帶電之控制線與動力電源線一起綁付,以防電感效應造成控制回路異常狀況發生。



**表一:**

CS3	風車特性	特性說明
DN	B特性	低噪音
OFF	A特性	省能(出廠設定)

**記號表**

代號	名稱	備註
MF1	馬達	
TR	變壓器	
PWB	控制基板	
THL	感溫筒	
EF3,4	保險絲	5A
CE1,2	閉端端子	
63H	高壓壓力開關	DN:22kg/cm <sup>2</sup> OFF:18kg/cm <sup>2</sup>
C1	電容器	4μF440V
IC1	連接器	
4TB <sub>1-4</sub>	端子台	
CS <sub>3</sub>	風車特性遙控開關	不附

電氣部品配置詳細

### 4-7-8 RCR-31S (1Φ 220V 50Hz)

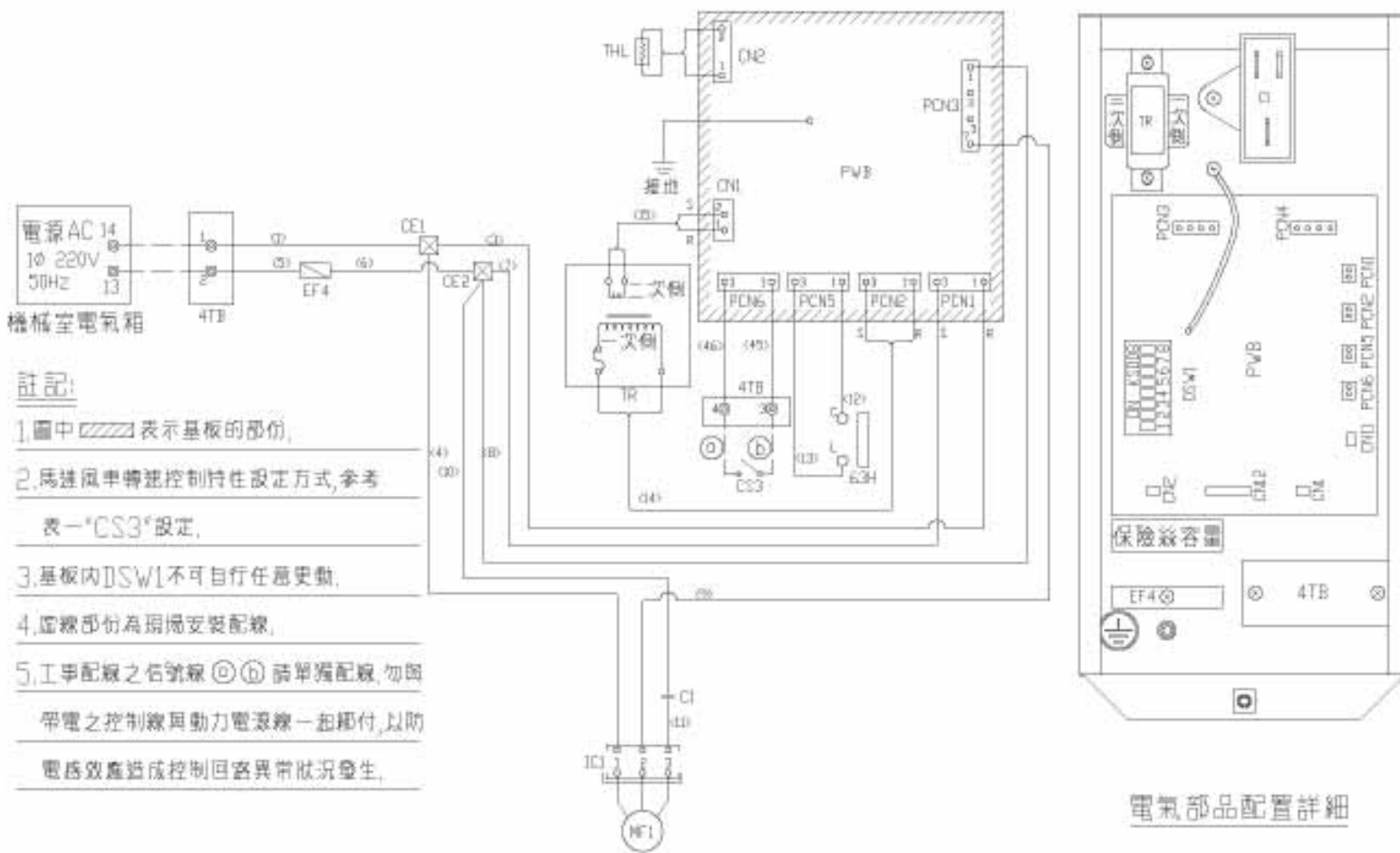

- 註記:**
- 1.圖中 表示基板的部份。
  - 2.馬達風車轉速控制特性設定方式,參考表一“CS3”設定。
  - 3.基板內DSW1不可自行任意更動。
  - 4.虛線部份為現場安裝配線。
  - 5.工事配線之信號線 請單獨配線,勿與帶電之控制線與動力電源線一起綁付,以防電感效應造成控制回路異常狀況發生。



**表一:**

CS3	風車特性	特性說明
DN	B特性	低噪音
OFF	A特性	省能(出廠設定)

**記號表**

代號	名稱	備註
MF1	馬達	
TR	變壓器	
PWB	控制基板	
THL	感溫筒	
EF4	保險絲	5A
CE1,2	閉端端子	
63H	高壓壓力開關	DN:22kg/cm <sup>2</sup> OFF:18kg/cm <sup>2</sup>
C1	電容器	8μF450V
IC1	連接器	
4TB <sub>1-4</sub>	端子台	
CS <sub>3</sub>	風車特性遙控開關	不附

電氣部品配置詳細

### 4-7-9 RCR-81S, 101S (1Φ 220V 60Hz)

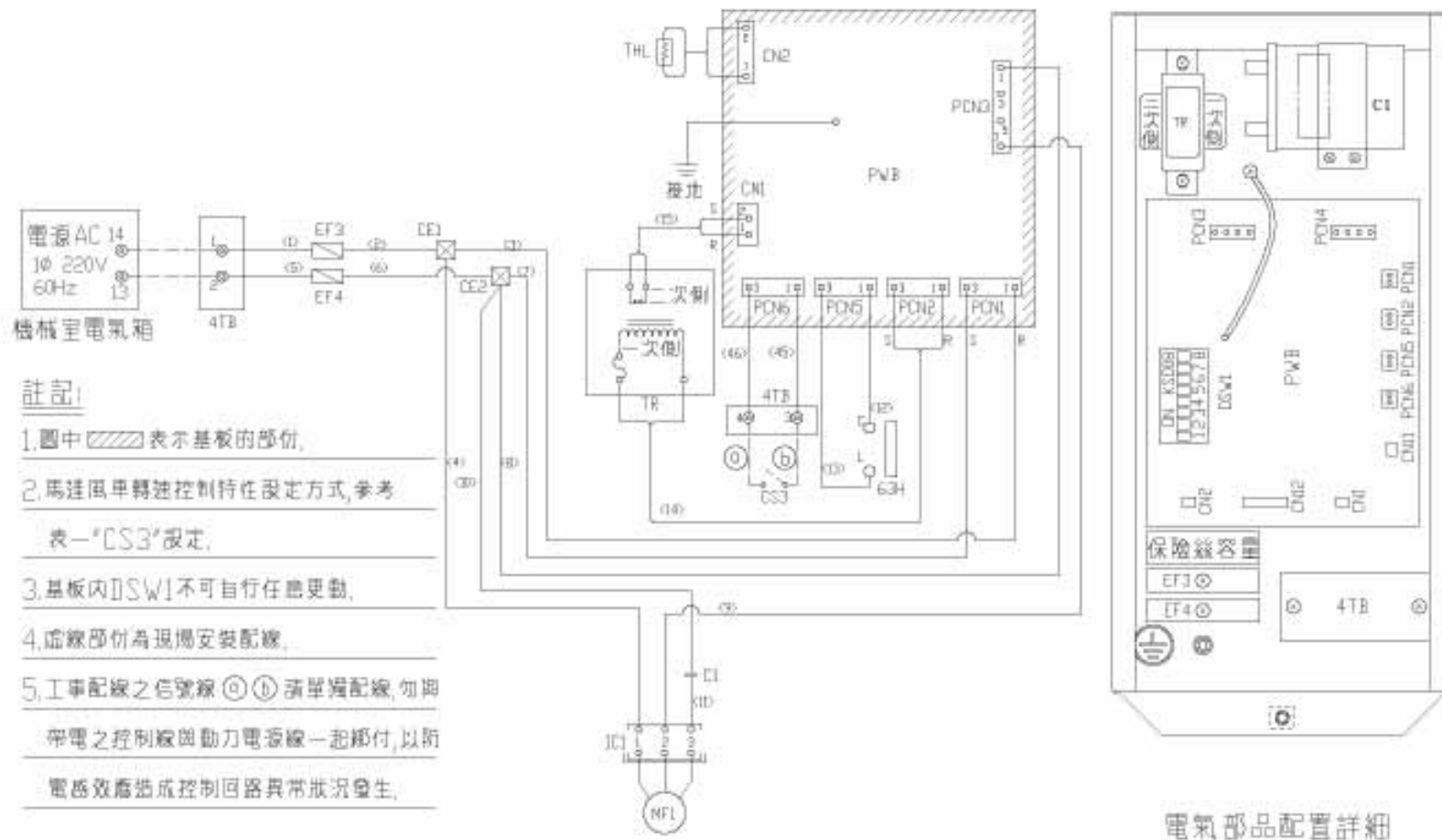

**註記:**

1. 圖中 表示基板的部份。
2. 馬達風車轉速控制特性設定方式, 參考表一“CS3”設定。
3. 基板內DSW1不可自行任意更動。
4. 虛線部份為現場安裝配線。
5. 工事配線之信號線 ① ② 請單獨配線, 勿與帶電之控制線與動力電源線一起綁付, 以防電感效應造成控制回路異常狀況發生。



表一:

CS3	風車特性	特性說明
DN	B特性	低噪音
OFF	A特性	省能(出廠設定)

記號表

代號	名稱	備註
MF1	馬達	
TR	變壓器	
PWB	控制基板	
THL	感溫筒	
EF3,4	保險絲	5A
CE1,2	閉端端子	
63H	高壓壓力開關	DN:22kg/cm <sup>2</sup> OFF:18kg/cm <sup>2</sup>
C1	電容器	104F500V
IC1	連接器	
4TB <sub>1-4</sub>	端子台	
CS3	風車特性基控開關	不附

電氣部品配置詳細

### 4-7-10 RCR-81S, 101S (1Φ 220V 50Hz)

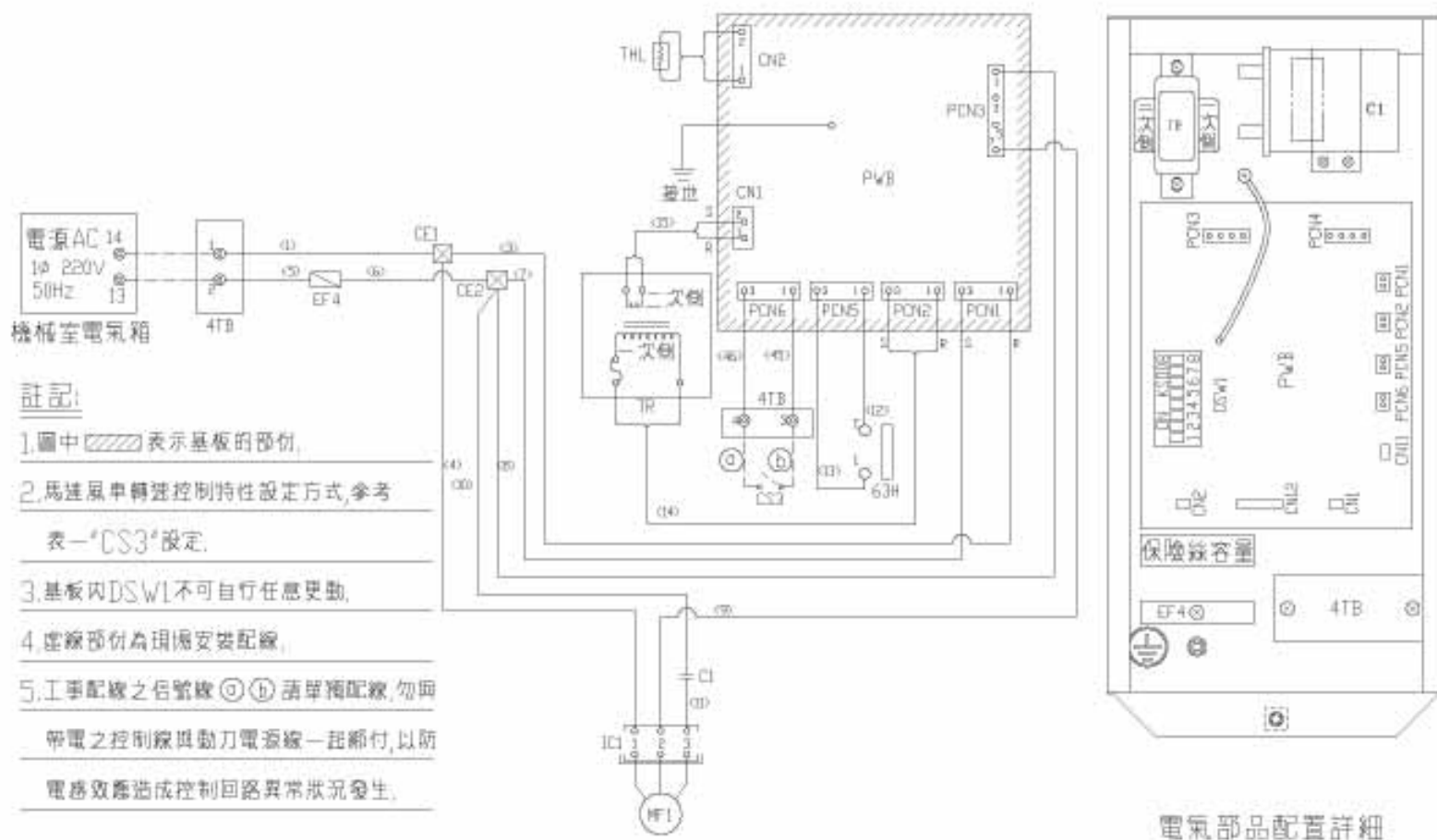

**註記:**

1. 圖中 表示基板的部份。
2. 馬達風車轉速控制特性設定方式, 參考表一“CS3”設定。
3. 基板內DSW1不可自行任意更動。
4. 虛線部份為現場安裝配線。
5. 工事配線之信號線 ① ② 請單獨配線, 勿與帶電之控制線與動力電源線一起綁付, 以防電感效應造成控制回路異常狀況發生。



表一:

CS3	風車特性	特性說明
DN	B特性	低噪音
OFF	A特性	省能(出廠設定)

記號表

代號	名稱	備註
MF1	馬達	
TR	變壓器	
PWB	控制基板	
THL	感溫筒	
EF4	保險絲	5A
CE1,2	閉端端子	
63H	高壓壓力開關	DN:22kg/cm <sup>2</sup> OFF:18kg/cm <sup>2</sup>
C1	電容器	144F500V
IC1	連接器	
4TB <sub>1-4</sub>	端子台	
CS3	風車特性基控開關	不附

電氣部品配置詳細

# 4-8 配管圖

## 4-8-1 KX-31C+RCR-31S :

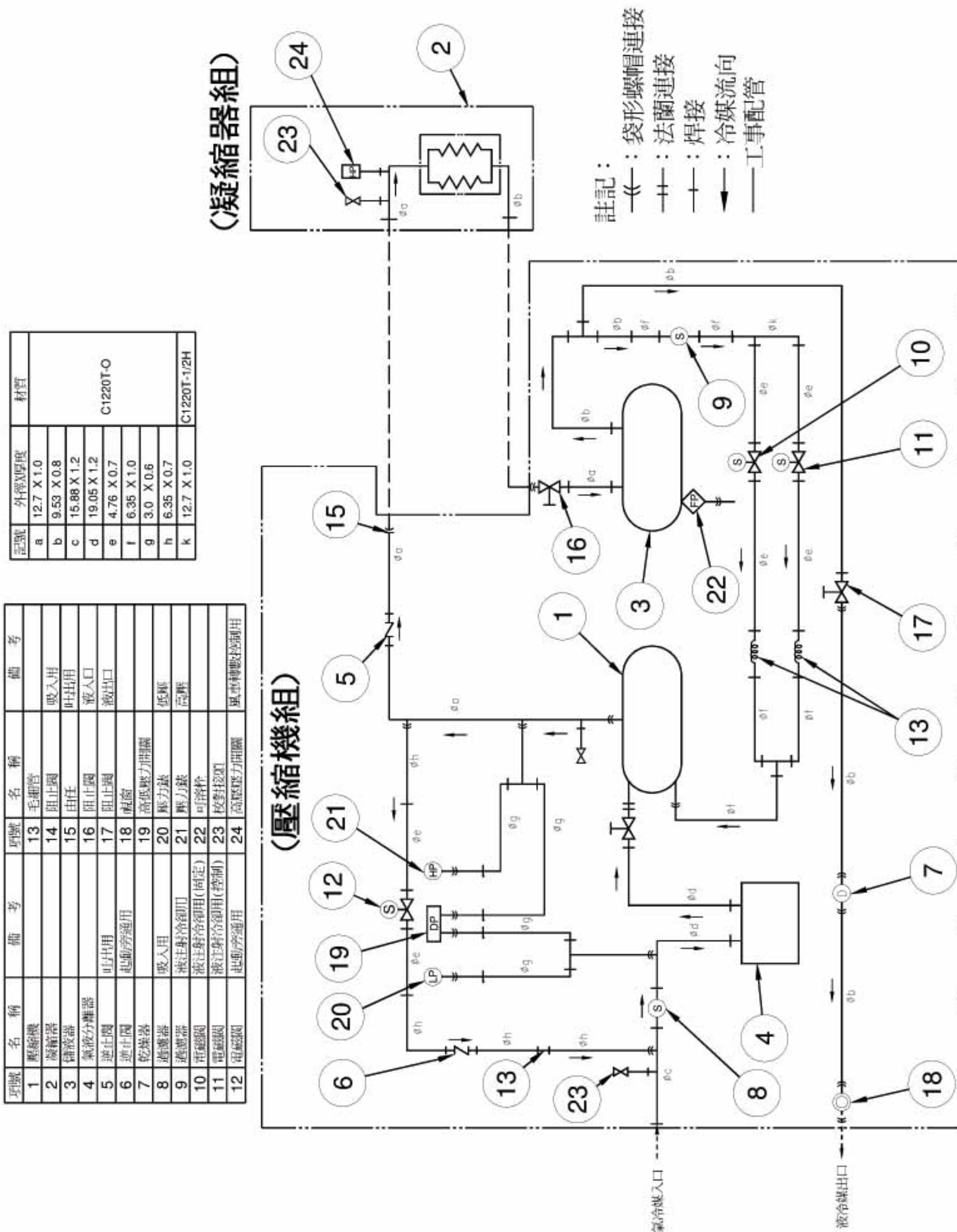

4-8-2 KX-81C+RCR-81S , KX-101C+RCR-101S

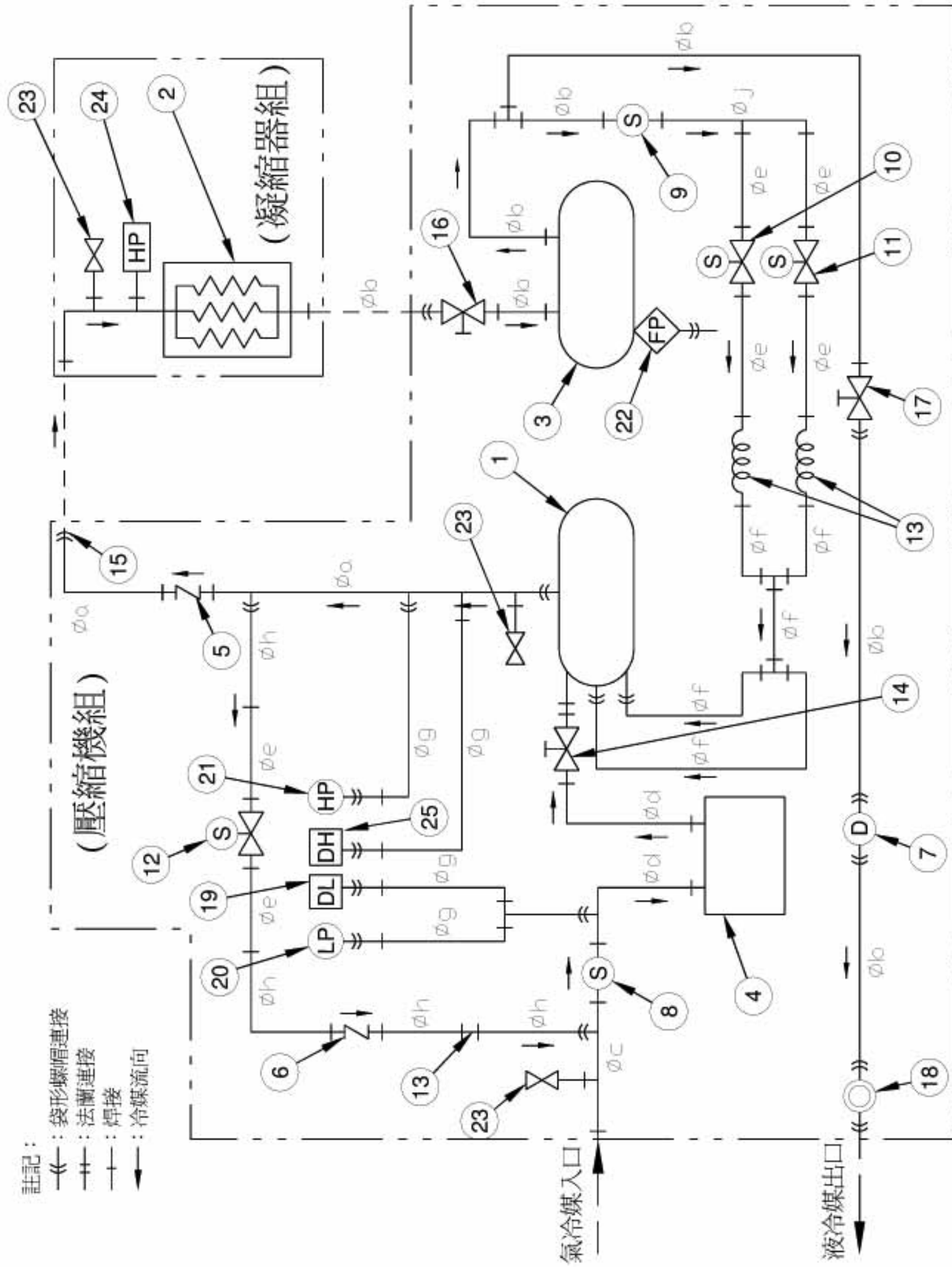

註記：  
 —(—)：袋形螺帽連接  
 —(—)：法蘭連接  
 —(—)：焊接  
 —(—)：冷媒流向

項號	名稱	備考
1	壓縮機	
2	凝縮器	
3	儲液器	
4	氣液分離器	
5	逆止閥	吐出用
6	逆止閥	起動旁通用
7	乾燥器	吸入用
8	過濾器	液注射冷卻用
9	過濾器	液注射冷卻用(固定)
10	電磁閥	液注射冷卻用(控制)
11	電磁閥	液注射冷卻用(控制)
12	電磁閥	起動旁通用
13	毛細管	
14	阻止閥	吸入用
15	由任	吐出用
16	阻止閥	液入口
17	阻止閥	液出口
18	視窗	
19	低壓力開關	低壓
20	壓力錶	高壓
21	壓力錶	低壓
22	可溶栓	
23	校對接頭	
24	高壓力開關	風扇轉速控制用
25	高壓力開關	

記號	外徑x厚度	材質
a	19.05 X 1.2	C1220T-O
b	15.88 X 1.2	
c	28.57 X 1.2	
d	25.4 X 1.6	
e	4.76 X 0.7	
f	6.35 X 1.0	
g	3.0 X 0.6	
h	6.35 X 0.7	
j	15.88 X 1.2	



# 5 · 控制

## 5-1 吐出冷媒溫度控制

- 本機吐出冷媒溫度的控制是以液冷媒注射冷卻系統方式進行控制，如圖 5.1 所示。本方式是以凝縮器凝縮的一部份液態冷媒經毛細管從渦卷式壓縮機的中間壓室注射冷卻，以冷媒液的潛熱冷卻降低吐出冷媒溫度。注射冷卻處是壓縮室中途的中間壓力部份，吸入側冷媒循環量與冷凍能力不受影響。
- 液冷媒注射冷卻系統以二階段進行控制，其分別為：
  - (1)同壓縮機 ON-OFF 之電磁閥（20A1）進行控制。
  - (2)同吐出溫度開關連動之電磁閥（20A2）進行控制。



圖 5.1 液冷媒注射冷卻系統圖

## 5-2 起動旁通控制

- 爲了減輕壓縮機起動負荷，如圖 5.2 所示，電磁閥（20B）於壓縮機起動前 30 秒間打開，使壓縮機吐出側高壓壓力旁通至吸入側，達到壓力平衡後再起動。

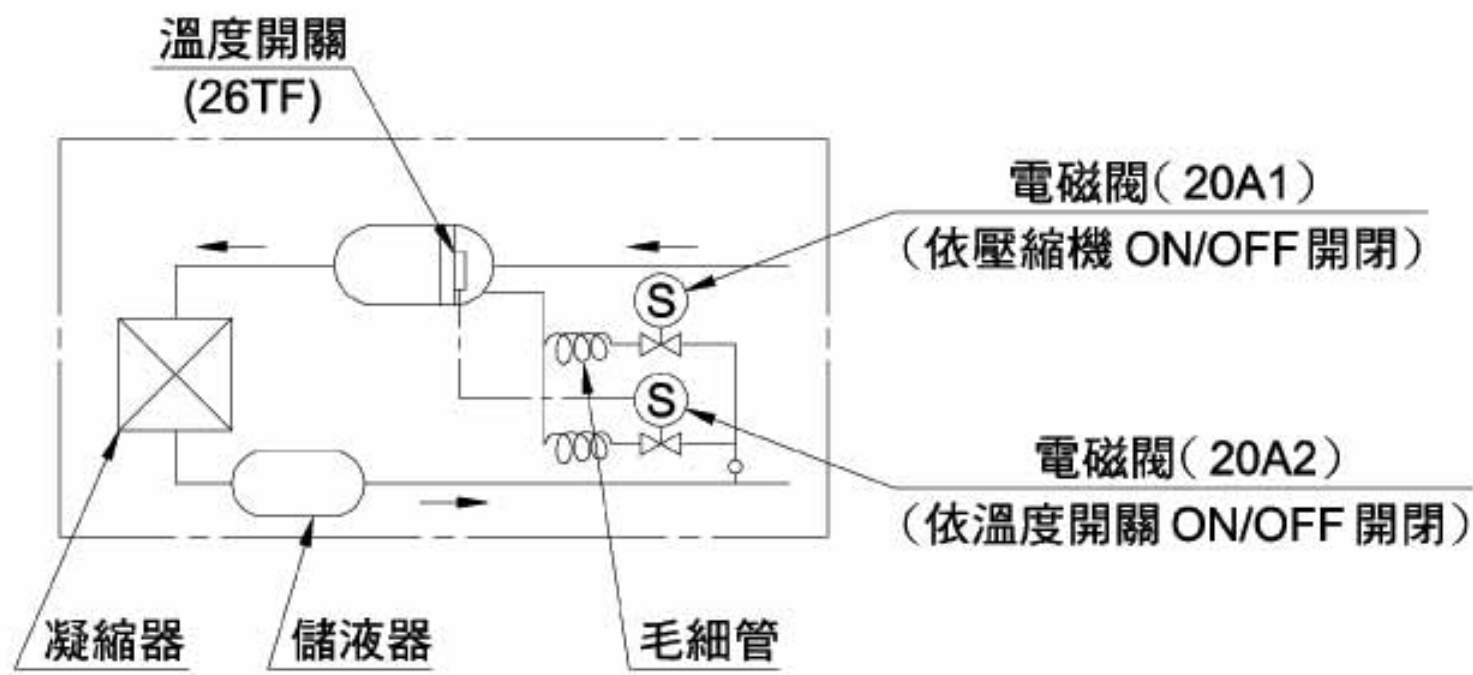

圖 5.2 起動旁通系統圖

### 5-3 風扇轉速控制

凝縮器電氣箱中裝置有「風扇轉速控制器」，其主要機能是控制風扇轉速達到控制適當的凝縮壓力。基本控制方式是以「溫度開關」及「高壓開關」感測凝縮溫度及高壓壓力後，改變提供風扇馬達之電壓，進而控制風扇轉速達到控制凝縮壓力。(參考圖 5.3)

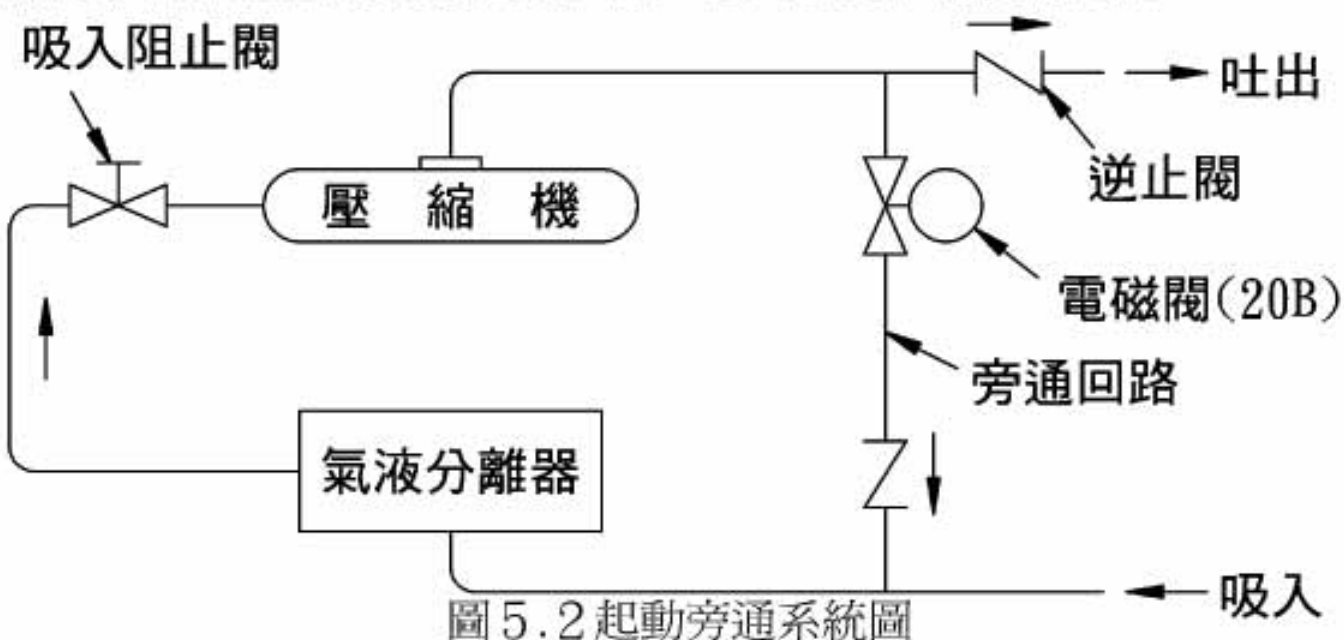

圖 5.3 風扇轉速控制原理

#### (1) 風扇轉速控制器特性

- 風扇轉速控制特性，可經由控制器上 DWS1 的 1、2 設定選擇。風扇轉速控制器特性之比較如表 5.1 所示。

特性		A 特性(省能型式)	B 特性(低噪音型式)
設定方式 (DWS1)	1	OFF	OFF
	2	OFF	ON
主要用途		重視省能場合	重視低噪音場合
風扇全速運轉		液溫約 35°C、高壓壓力約 13~15kg/cm <sup>2</sup> G 為全速運轉	液溫約 52°C、高壓壓力約 20~22kg/cm <sup>2</sup> G 為全速運轉
風扇停止		液溫約 15°C、高壓壓力約 7~8kg/cm <sup>2</sup> G 時風扇停止運轉	

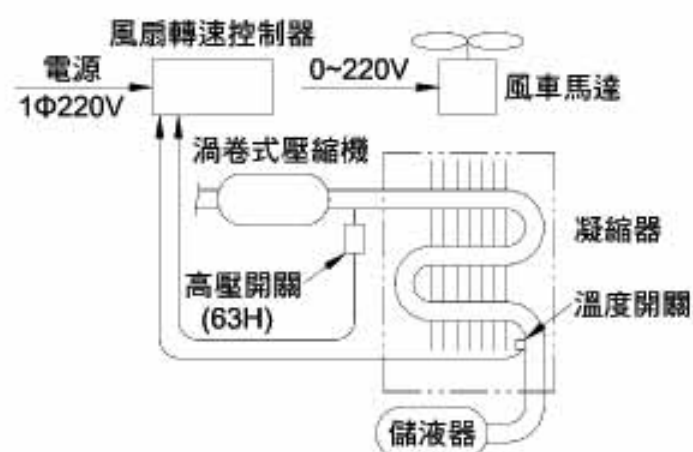
註：指撥開關 DWS1 變更設定時，必須關斷電源。  
指撥開關 DWS1 中 (No.3-8) 之切換鈕，禁止任意切換變更。

表 5.1 風扇轉速控制器特性比較



圖 5.4 風扇轉速控制器出力電壓特性曲線

#### (2) 支援控制、溫度開關異常檢出、全速運轉

通常依前述內容隨冷媒液溫度變化進行風扇轉速的控制，另具有下列功能：

- 溫度開關故障或對液溫感測追從遲緩時，風扇以定速運轉。
- 當高壓開關 (63H) 動作時，將強制風扇全速 (220V) 運轉。(63H) 之動作值設定為 22kg/cm<sup>2</sup>G 動作與 18kg/cm<sup>2</sup>G 復歸。
- 當溫度開關開路或短路，造成無法感測正確液溫時，控制器以事先設定的定電壓控制轉速，同時控制基板上「溫度開關斷線」指示燈亮。當溫度開關異常排除後控制方式將恢復正常控制方式。
- 當風扇在不明原因下停止時，可將控制器基板連接器 PCN3 改插接至 PCN4 強制風扇全速運轉。但當動力回路故障時，此機能將無法使用，而必需拆下控制器，改直接配線方式強制運轉。

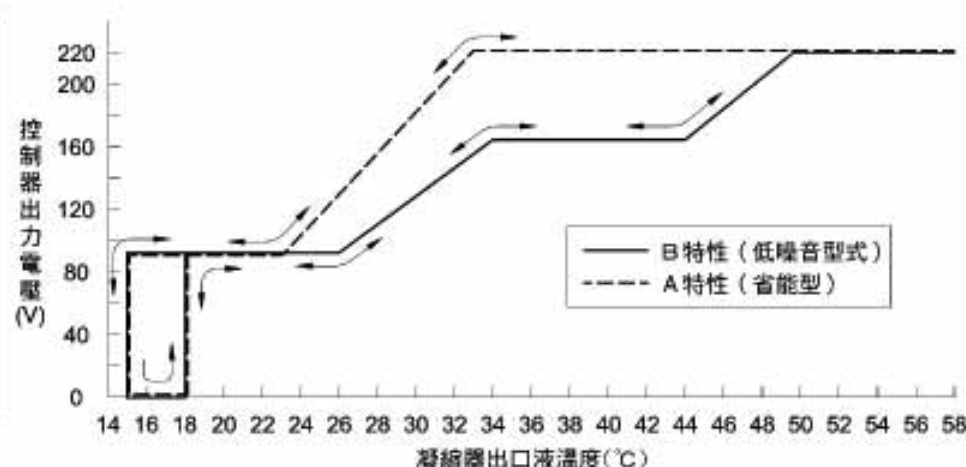
#### (3) 風扇轉速控制之遠隔切換

- 經由控制器基板上連接器 PCN6，配合遠方聯鎖切換開關 CS3，可作 A、B 特性之遠隔切換。

CS <sub>3</sub>	ON	依 DWS1 之設定特性
	OFF	A 特性(省能型式)



圖 5.5 風扇轉速控制器

# 6 • 安裝場所選定及安裝注意事項

## 6-1 安裝場所的選定

- 為避免影響機組性能；提供充足維修空間，請確保下述周圍空間尺寸。
- (1) 壓縮機組之安裝場所周圍空間尺寸，請參閱圖 6.1 所示。

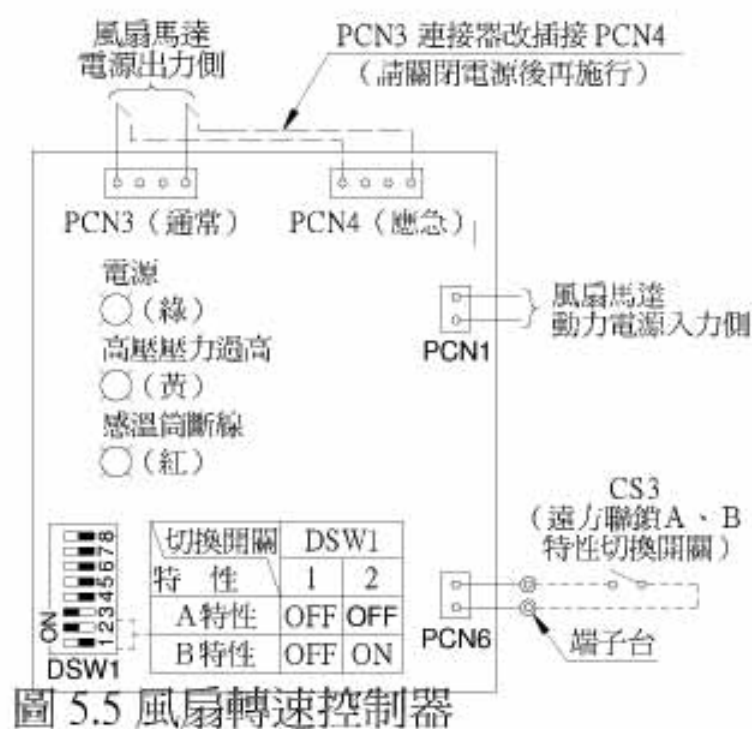
機型 尺寸	KX-31C	KX-81C	KX-101C
a	100	1000	
b	500	500	
c	200	200	
d	200	200	



圖 6.1 必要空間尺寸 (單位：mm)

- (2) 凝縮器組之安裝場所周圍空間尺寸，請參閱圖 6.2 與圖 6.3 所示。



圖 6.2 RCR-31S 必要空間尺寸 (單位：mm)

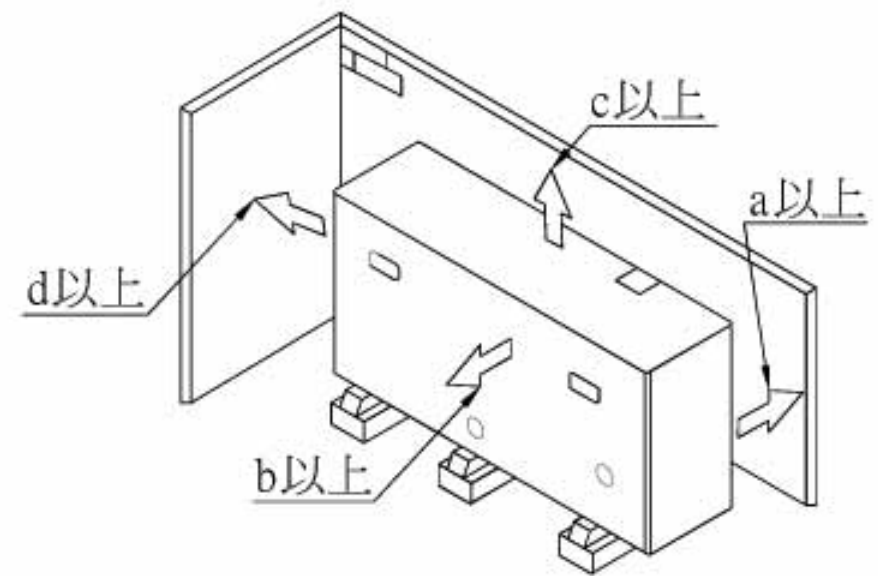

圖 6.3 RCR-81S, 101S 必要空間尺寸 (單位：mm)

- (3) 安裝場所請選擇無其他熱原輻射，以及不受冬季季風直吹的場所安裝。
- (4) 安裝場所請選擇不影響鄰居安寧，以及吹出空氣不直吹鄰居窗戶的場所安裝。

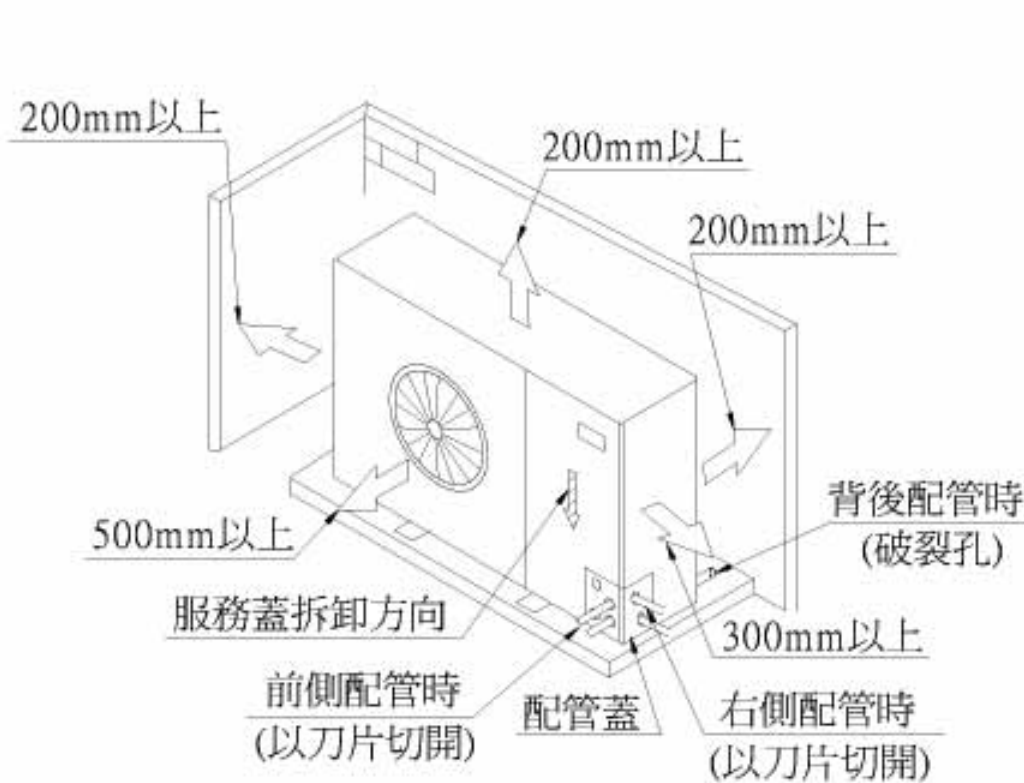
## 6-2 安裝基礎工事

- 請確保避免主機傾斜，產生噪音；同時必須事先考慮到如遇強風或地震時，主機的穩固性。

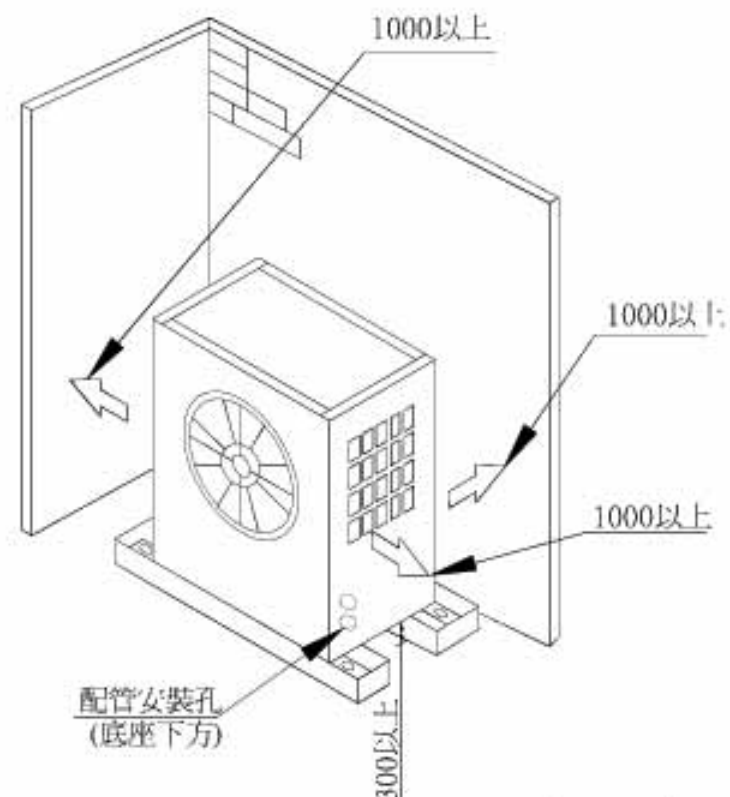
### (1) 壓縮機組基礎工事

#### (a) 安裝於水泥地板上

機組的安裝高度，基本上雖愈低愈佳，但仍須確保下配管所需底部最小空間。水泥基礎台必須高出水泥地 150~300mm 間（參閱圖 6.4）。

#### (b) 安裝於其它場所

壓縮機組安裝於其它場所如：冷凍庫(櫃)上方(參閱圖 6.5)、天花板之夾層內等場所，須特別注意下列事項：

- ① 機組安裝之安裝座，必須高出基礎面 150~300mm 間以便於工事配管作業。
- ② 安裝機組之安裝座，需注意其強度是否足以承受機組重量，以防意外事故發生。



圖 6.4 水泥地板安裝工事示意圖



圖 6.5 其他場所安裝工事示意圖

### (2) 凝縮器組基礎工事

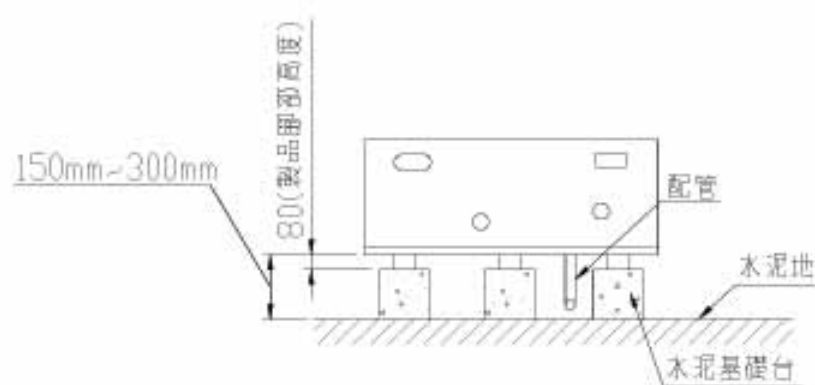
凝縮器組安裝於水泥地上，必須以螺栓鎖付固定。而安裝於其它場所，如：牆壁上、鐵架上等場所，對於其安裝座之強度要求，應予以充分考慮。安裝機體時請參考圖 6.6 例所示，將機體底盤安置於安裝座上，並利用機體上的防風固定螺絲自行設置防風固定支架，以確保機體之牢固。

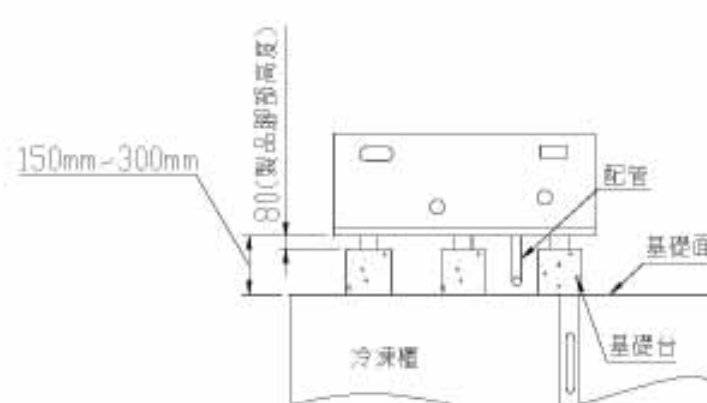

圖 6.6 凝縮器組基礎工事示意圖

### (3) 基礎螺栓的安裝方法

相關尺寸，請參閱圖 6.7、6.8。

KX-31C, RCR-31S

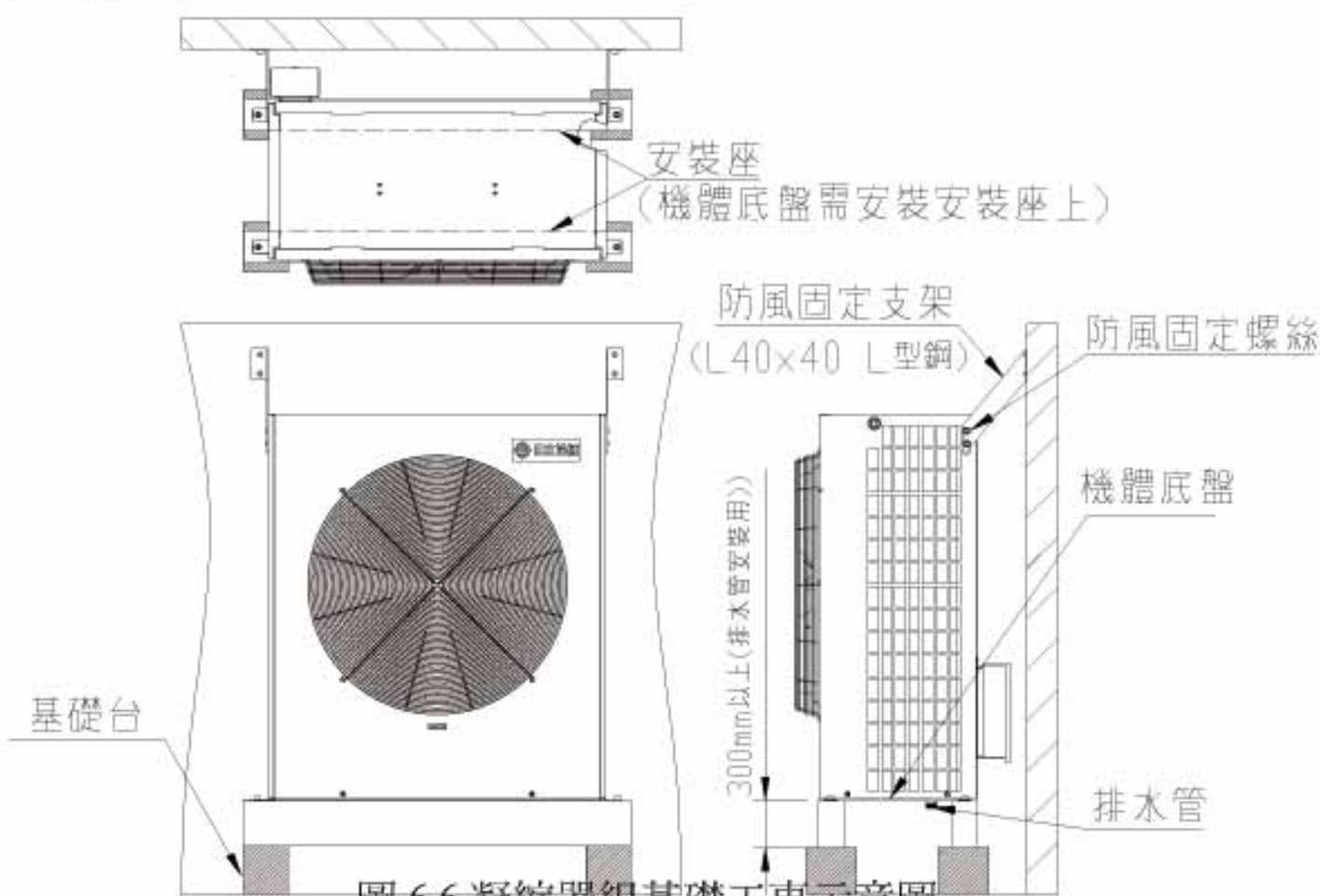
機型	KX-31C	KX-81C	KX-101C
尺寸			
a	185	135	
b	630	690	
c	185	690	
d	35	135	
e	475	35	
f	545	525	
g	—	595	
安裝孔	Φ16		
基礎螺栓	M12		

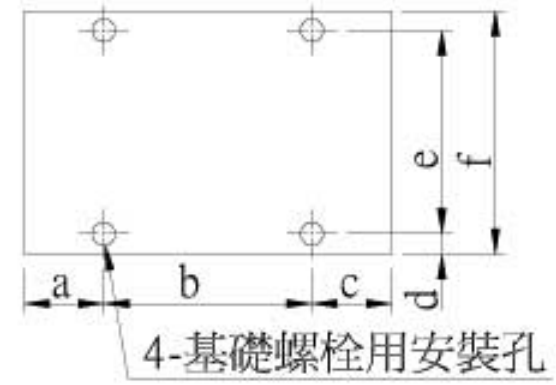

KX-81C, 101C

機型	RCR-31S	RCR-81S	RCR-101S
尺寸			
a	244	135	
b	550	690	
c	92	690	
d	10	135	
e	315	35	
f	335	525	
g	—	595	
安裝孔	Φ10	Φ15	
基礎螺栓	M8	M10	

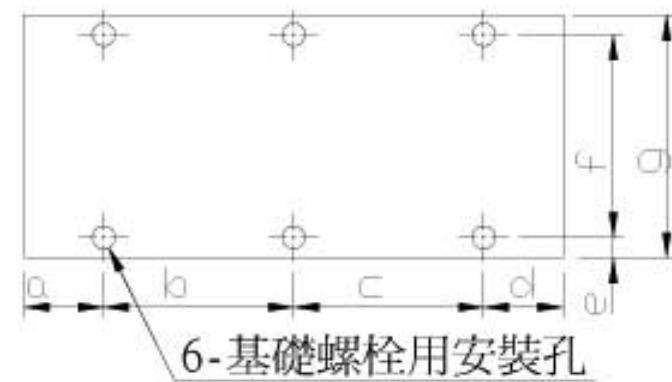

RCR-81S, 101S



圖 6.7 安裝孔尺寸



圖 6.8 螺栓固定示意圖

### 6-3 現地冷媒配管要領

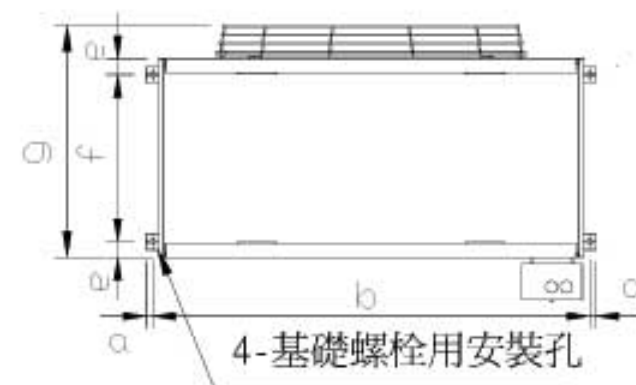
- 一般注意事項

在冷媒配管工事方面，其設計、施工品質的好壞，對於整套冷凍設備性能、壽命以及不良發生，將會有相當大的影響，因此，請依下列所示要項進行設計、施工。

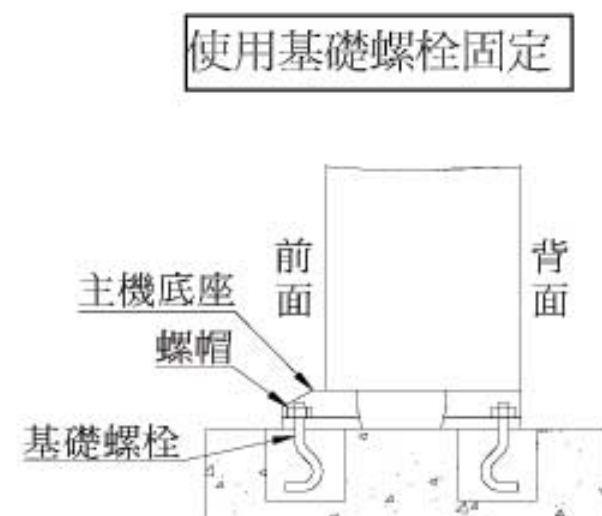
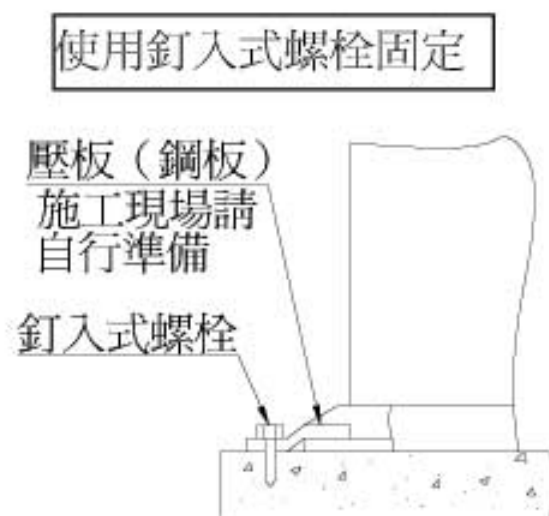
(1) 室內側蒸發器及各連接配管，內部異物、水份，請務必清洗乾淨並乾燥之。冷媒配管切斷作業時，請使用切管器。配管連接前請使用氮氣或空氣，吹除管內灰塵或異物。

(2) 若配管需要燒焊時，管內請充填氮氣，以防止產生酸化燒結物（參閱圖 6.9）。



圖 6.9

(3) 壓縮機組與室內側蒸發器安裝時，若壓縮機組低於室內側蒸發器時，請確保高低差在 5m 以內。而當壓縮機組高於室內側蒸發器時，請確保高低差在 20m 以內（參閱圖 6.10 與圖 6.11）。

壓縮機組與室內側蒸發器之間的單程配管長度，請確保在 50m 以內。若單程配管長度超過 50m 時，必須追加補助儲液器。而補助儲液器的容積，必須相等於超出部分的液配管冷媒量的容積。

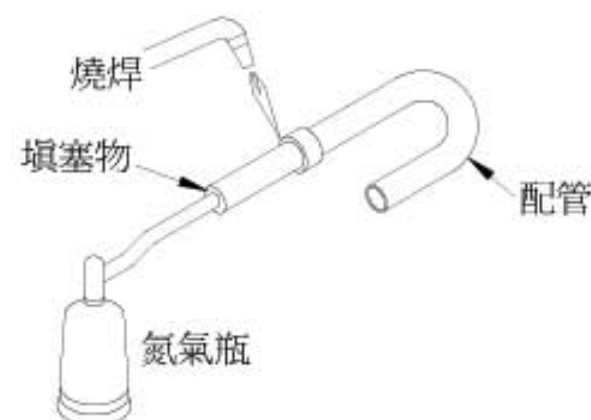

圖 6.10



圖 6.11

(4) 凝縮器組應儘可能安裝在壓縮機組上方，兩者安裝高低差須保持在 15m 以內，且單程配管長度須在 35m 以下（參閱圖 6.12）。

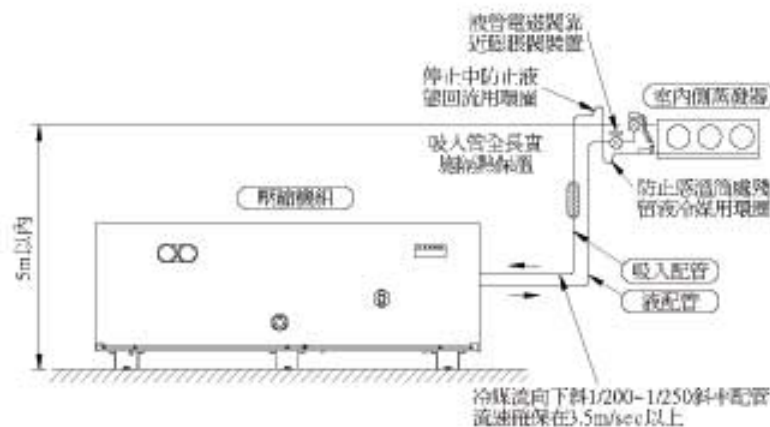
(5) 當壓縮機組一定要安裝凝縮器組上方時，兩者安裝高低差，請保持在 3m 以下（參閱圖 6.13）。

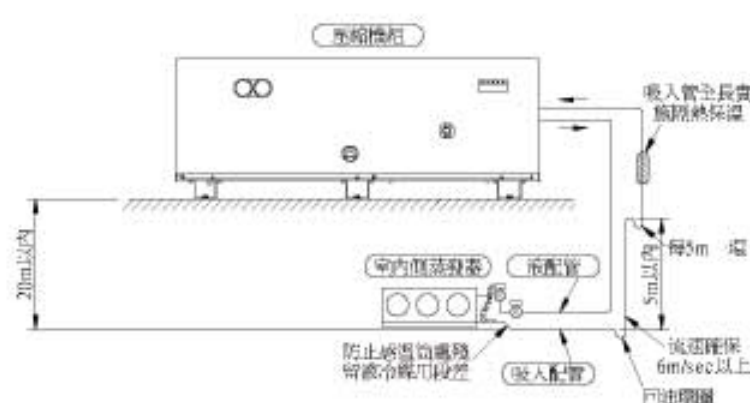

圖 6.12



圖 6.13

(6) 低溫吸入配管與高溫液配管，禁止接觸配置（參閱圖 6.14）。

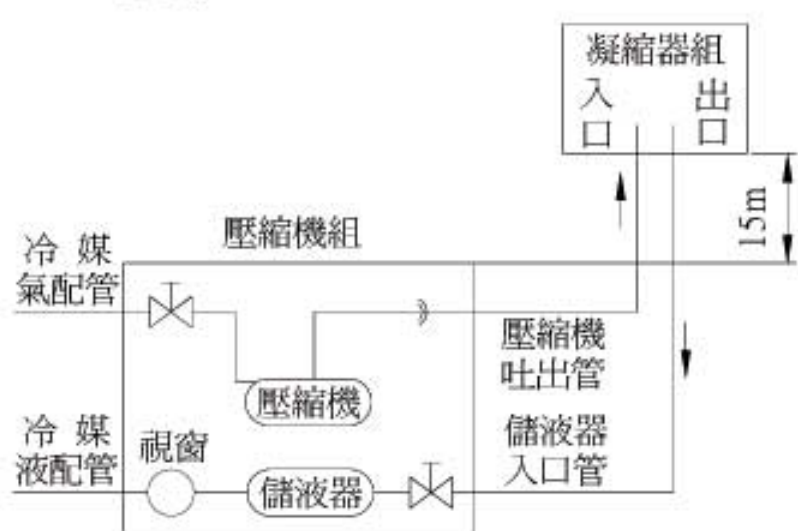

(7)主機出廠前，爲了防止水份以及異物混入，均充填約  $1\text{kgf/cm}^2\text{G} \sim 2\text{kgf/cm}^2\text{G}$  之冷媒氣體，配管工事作業前，請勿開放。

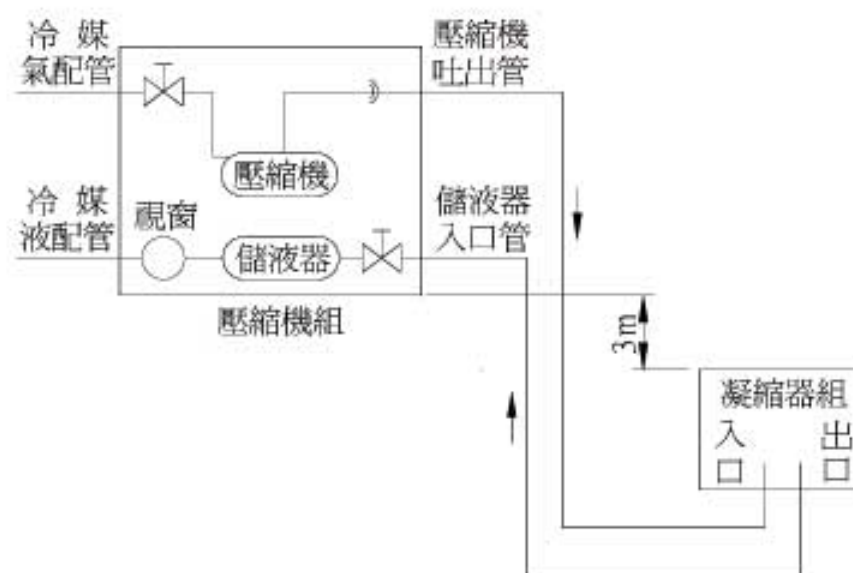
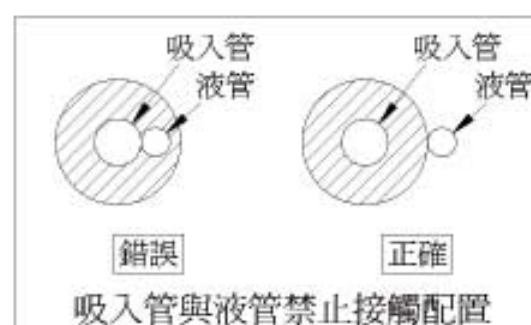
圖 6.14

(8)室外側主機配管使用袋型螺帽鎖付處，鎖付時請注意袋型螺帽之鎖付扭力須依循表 6.1 實施。

稱呼尺寸	配合銅管外徑	鎖付扭力
2分	$\varphi 6.35\text{ mm}$	190 kgf-cm
3分	$\varphi 9.53\text{ mm}$	400 kgf-cm
4分	$\varphi 12.70\text{ mm}$	500 kgf-cm
5分	$\varphi 15.88\text{ mm}$	800 kgf-cm
6分	$\varphi 19.05\text{ mm}$	1000 kgf-cm

表 6.1

• 吸入配管

(1)現場接續配管管徑，請配合主機接續口管徑。

機種	吸入配管徑(a)
KX-31C	$\varphi 19.05$
KX-81C	$\varphi 31.75$
KX-101C	$\varphi 31.75$



圖 6.15

(2)吸入配管橫向配管部，請依冷媒方向下斜  $1/200 \sim 1/250$  斜率實施配管。爲了使冷凍油順暢回流，橫向配管部請勿設置環圈（參閱圖 6.16）。主機與室內側蒸發器，高度差 5m 以上時，請設置小環圈。

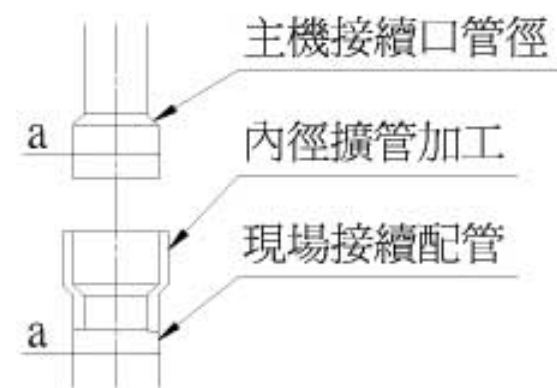

圖 6.16

• 液配管

液配管電磁閥，須盡量靠近膨脹閥裝置。液配管電磁閥如靠近主機裝置，可能因聚集時，儲液器容量不足造成高壓開關動作。

液配管如受外來熱源加熱影響，將會因發生閃氣現象，而造成斷續冷凍能力不足情況。因此，液配管應盡量配置於陰涼的場所。萬一必須配置通過高溫場所時，請務必做好隔熱施工。

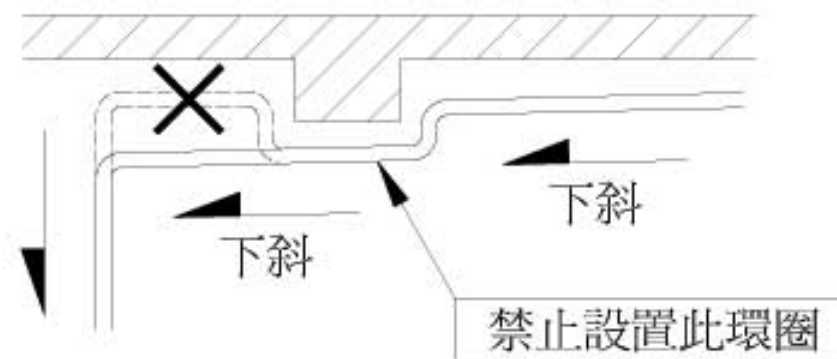
## 6-4 電氣配線

- 電氣配線工程請依「電工法規」及「使用說明書」相關規定進行施工，並請使用「專用回路」。
- 電氣配線工事，包括電源配線、聯鎖配線、接地配線等。
- 電氣配線施工，請由領有電氣執照的專門技術人員進行施工。

### (1) 安全性部品的安裝

- ① 請使用符合規定容量的漏電斷路器，並避免與其他機器共用，必須冷凍機單獨專用。
- ② 請安裝適當容量的保險絲。如誤用超大容量的保險絲，當發生異常電流時，將失去保護作用，而造成火災之危險。

### (2) 電源配線

- ① 電源配線容量，必須十分確保。當容量不足時，將造成無法起動。  
配線容量請參照「電工法規」相關規定，並在容許電壓範圍內，參考項(5)電氣配線容量後，決定適當的配線容量。

注意 事項	<ul style="list-style-type: none"><li>• 配線容量的選定，必須確保滿足壓縮機最低起動電壓（額定電壓 85%）以上之容量。</li><li>• 電源配線較長的場合，必須考慮電壓降所需的配線容量。</li><li>• 起動時，電壓如低於最低起動電壓（額定電壓 85%）壓縮機將無法起動或產生故障。</li></ul>
----------	---

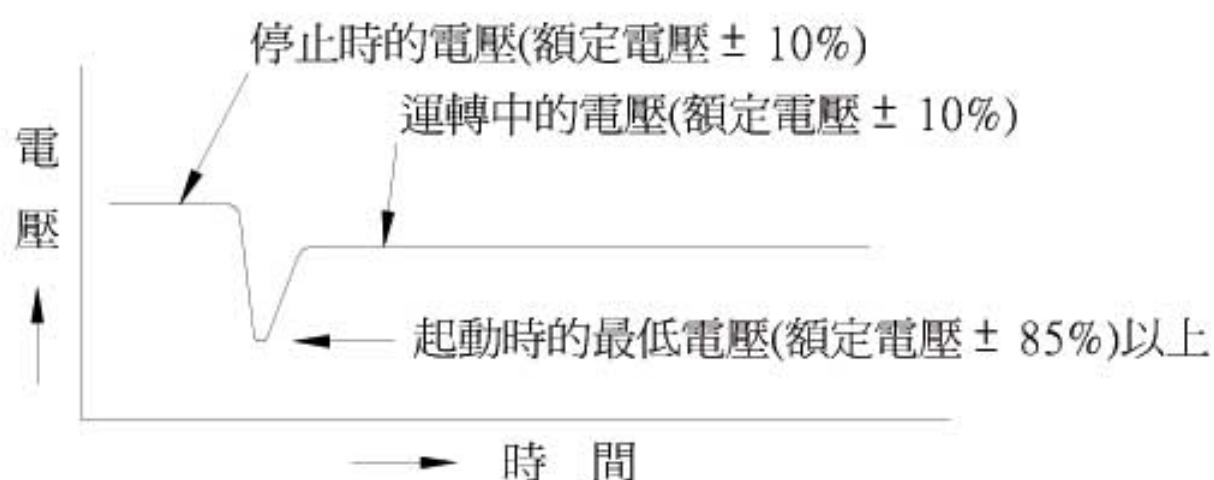

- ② 主機於電源端子台實施電源配線時，請事先以「檢相器」確認正確配線相位後，再實施配線。

### (3) 聯鎖配線

警報回路、液電磁閥、溫度開關……等相關連鎖配線，請參照貼付於機體內之電氣配線圖。

### (4) 接地配線

爲了防止觸電事故發生，請利用主機電氣板內接地螺絲實施接地配線。



## (5)電氣配線容量

項 目 \ 機 種		KX-31C		
壓縮機出力 (kW)		2.2		
電 源 (AC)		3φ 220V 60Hz	3φ 380V 60Hz	3φ 4W 220V 50Hz
起 動 電 流 (A)		107	53	58
電氣特性 (註①)	消費電力 (kW)	4.5	5.3	4.3
	電 流 (A)	13.5	9.6	8.1
最 小 線 徑 (註②) (mm <sup>2</sup> )		5.5 [24]	3.5 [24]	3.5 [29]
接 地 線 徑 (mm <sup>2</sup> )		2.0(φ 1.6)		
漏電斷路器額定電流 (註5) (A)		30	20	

項 目 \ 機 種		KX-81C		
壓縮機出力 (kW)		6.0		
電 源 (AC)		3φ 220V 60Hz	3φ 380V 60Hz	3φ 4W 220V 50Hz
起 動 電 流 (A)		194	72	83
電氣特性 (註①)	消費電力 (kW)	12.1	12.7	10.0
	電 流 (A)	39.23	23.1	18.7
最 小 線 徑 (註②) (mm <sup>2</sup> )		22 [37]	8.0 [22]	8.0 [27]
接 地 線 徑 (mm <sup>2</sup> )		3.5(φ 2.0)	2.0(φ 1.6)	
漏電斷路器額定電流 (註5) (A)		50	30	

項 目 \ 機 種		KX-101C		
壓縮機出力 (kW)		7.5		
電 源 (AC)		3φ 220V 60Hz	3φ 380V 60Hz	3φ 4W 220V 50Hz
起 動 電 流 (A)		242	118	145
電氣特性 (註①)	消費電力 (kW)	16.4	16.5	12.9
	電 流 (A)	52.0	16.5	12.9
最 小 線 徑 (註②) (mm <sup>2</sup> )		30 [38]	22 [38]	14 [30]
接 地 線 徑 (mm <sup>2</sup> )		5.5(φ 2.6)	3.5(φ 2.0)	
漏電斷路器額定電流 (註5) (A)		75	50	

- 註：①KX-31C 之電氣特性所示數值，係指凝縮器吸入外氣溫度 40℃，蒸發溫度 -5℃ 條件下；  
 KX-81C，101C 之電氣特性所示數值，係指凝縮器吸入外氣溫度 40℃，蒸發溫度 0℃ 條件下。  
 ② [ ] 內數值，表示電壓降 2V 時，最大配線長度 (單位：m)。  
 ③配線距離較長的場合，對於配線徑的選定，必須注意防止起動時電壓低於最低起動電壓以下。

### 6-5 灑水管的配管方法（限 RCR-81S，101S）

為防止凝縮器因機體長時間運轉後，被灰塵等雜質附著而影響其散熱能力，機體內置有灑水管以方便進行凝縮器散熱片之清洗作業。

或可利用定時裝置控制進行每日自動清洗，則可保持凝縮器散熱狀況良好，並有延長機體壽命與節省運轉電費等好處。



圖 6.17

# 7. 氣密試驗、抽真空、充填冷媒時注意事項

## 7-1 氣密試驗

整套冷凍循環系統裝置完成後，配管實施隔熱保溫前，請務必進行氣密試驗。氣密試驗壓力，必須高於本主機設計壓力。本主機設計壓力如下表所示：

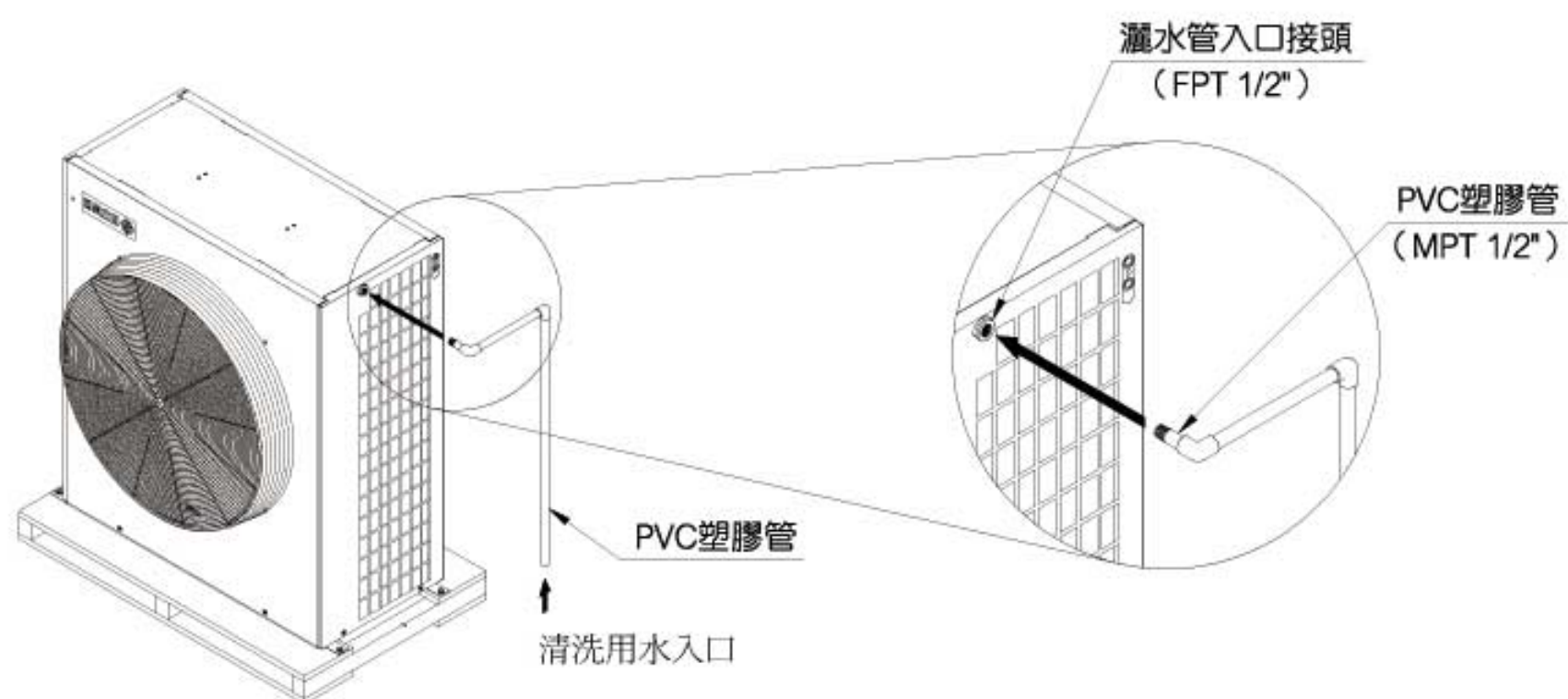
機 型	KX-31C+RCR-31S	KX-81C+RCR-81S	KX-101C+RCR-101S
低壓側 (kgf/cm <sup>2</sup> G)	14		14
高壓側 (kgf/cm <sup>2</sup> G)	26		28

## 7-2 抽真空

請務必使用抽真空泵浦進行抽真空

取下液出口阻止閥、氣入口阻止閥的閥頭帽及閥心帽，將閥心全開。由閥上的服務口處接續抽真空泵浦，對系統抽真空至真空度 6mmHg 以下。

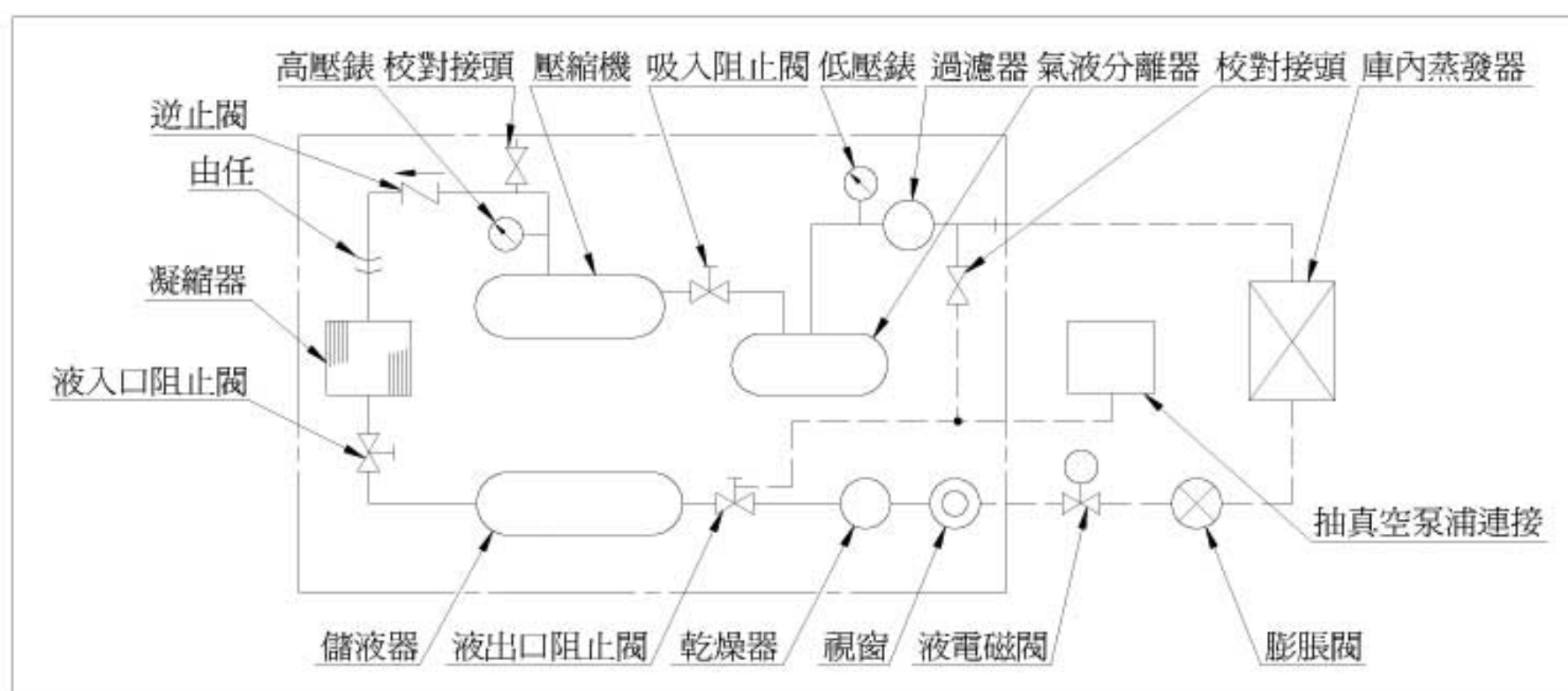

## 7-3 充填冷媒

抽真空後，請依下列順序進行充填冷媒：

- (1) 測定冷媒重量 (含冷媒筒)
- (2) 壓縮機停機狀態下，在儲液器內充填 5kg~10kg 冷媒  
儲液器冷媒出口阻止閥全開後，利用阻止閥上的服務口，進行液態冷媒充填。
- (3) 壓縮機運轉狀態下，在循環系統內，充填冷媒  
儲液器冷媒出口阻止閥關閉後，利用阻止閥上的服務口，進行液態冷媒充填。
- (4) 確認有無閃氣現象  
儲液器冷媒出口阻止閥全開，開機將庫內溫度降至設定值後，從冷媒液配管上視窗，確認有無閃氣現象。

• 有閃氣現象時	重新進行項(3)作業
• 無閃氣現象時	進行項(5)作業

### (5) 追加充填冷媒

至項(4)作業為止，為主機最少之必要充填冷媒量，隨外氣溫度的變化請參照下表進行追加充填冷媒 (若屬於冬季外氣溫度不是很低的安裝地點，則下表中夏季的冷媒追加

充填量，則依中間季節充填量即可)。

追加充填量基準 (kg)			
機種	夏季 (外氣約 30°C)	中間季節 (外氣約 20°C)	冬季 (外氣約 10°C)
KX-31C	約 2 ~ 4	約 1 ~ 2	約 0.5 ~ 1
KX-81C	約 4 ~ 6	約 2 ~ 4	約 1 ~ 2
KX-101C			

但仍需注意冷媒之總充填量不得大於《容許冷媒充填量》所示之值。

《容許冷媒充填量》

機種	容許冷媒充填量 (kg)	儲液器內容積 (λ)
KX-31C	11.8	10.3
KX-81C	31	27
KX-101C		

當液電磁閥靠近膨脹閥前裝置的場合時，為防止高壓壓力異常上升，配管部冷媒量除外，請確保充填量在上表容許充填量以下。非不得已，液電磁閥必須靠近主機側情況時，必須在液電磁閥與主機液出口阻止閥間追加補助儲液器。而補助儲液器的容積，必須相等於液配管冷媒量的容積（請儘量避免此裝置方式）。

(6)冷媒充填完成

冷媒充填完成後，請務必將儲液器出口阻止閥上的服務口，以封閉型袋型螺帽鎖付（鎖緊扭力 125~160 kgf-cm），以防止冷媒洩漏。

(7)冷媒的補充時機

下列情況發生時，務必補充冷媒：

- ①冷凍循環系統內冷媒量不足時，在液配管冷媒視窗會有氣泡發生，蒸發器出口冷媒過熱度昇高，達到同吸入空氣溫度，而且此時膨脹閥中可聽到嘶嘶的冷媒流過聲音。
- ②冷媒不足時，冷卻能力會明顯減少。冷媒更嚴重不足時，將會完全失去冷卻作用。
- ③當冷媒減少時，低壓側壓力降低，使壓縮機在無關蒸發器側溫度下，因低壓開關動作而重覆停止與起動，而造成起動頻繁。
- ④本機依吐出冷媒溫度進行液注射冷卻系統運作，當冷媒不足時，液冷媒量供應不夠，吐出冷媒溫度上昇，吐出溫度過熱保護開關將會動作而異常停止。

注 意	補充中冷媒瓶冷媒量少時，冷媒瓶可用溫水加熱，但此時蒸氣和火不可使用。
--------	------------------------------------

# 8・試運轉時注意事項

## 8-1 起動前確認事項

- 請再確認配線是否正確。
- 請測定絕緣抵抗，並確認在 1MΩ 以上。
- 請確認“液入口阻止閥”已全開，並請將“吸入阻止閥”與“液出口阻止閥”全開。
- 請確認冷凍油，油量是否達到冷凍油視窗正確位置。

## 8-2 壓縮機油面檢查、補給及排出

- 試運轉前，冷凍機循環配管尚無冷凍油附著，運轉開始壓縮機內的冷凍油會隨冷媒循環流動而附著於循環配管內。如配管長或是蒸發器大的情形，或是配管裝置環圈部份積存冷凍油，會致使壓縮機油量不足。因此，試運轉時須確認視窗油量，如有不足，應進行補充。

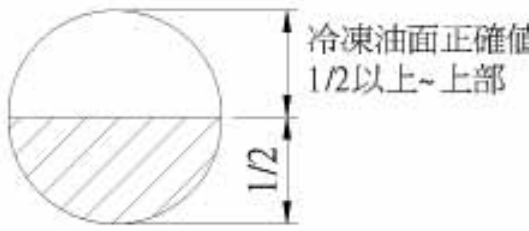
機種	主機出廠標準油量	配管長每 10m 冷凍油補給量 (單程長度)	冷凍油種類	備考
			[日本] 松村石油 (株) 製 BF-32H	
KX-31C	1.2 λ / 台	0.2 λ / 10m	[壓縮機視窗] 	左述配管長度只是參考基準，實際上仍以冷凍油面須超過視窗 1/2 以上之基準進行管理
KX-81C	3 λ / 台	0.5 λ / 10m		
KX-101C				

### • 冷凍油的補給方法：

經由液電磁閥進行冷媒回收作業後，停止運轉。

電源切斷後，“吸入阻止閥”關閉，將抽真空用軟管與吐出配管上校對接頭接合，並將壓縮機內冷媒氣體釋放，使壓縮機內壓力達到大氣壓力。

將抽真空用軟管另一端，與抽真空泵浦接合，並進行抽真空作業。

壓縮機內壓力達 -500mmHg 水銀柱後，將壓縮機右側(KX-31C 在正面)由任螺帽取下，並迅速將補給用軟管與由任接合。

在此狀態下進行冷凍油補給，並經由冷凍油視窗觀察，當冷凍油面達到正確值時，將補給用軟管取下，並迅速將螺帽鎖付。

再進行壓縮機內部抽真空作業，抽真空完成後，迅速將抽真空軟管取下，並將吐出配管上校對接頭螺帽鎖付。

將“吸入阻止閥”全開，並將電源投入，進行運轉。

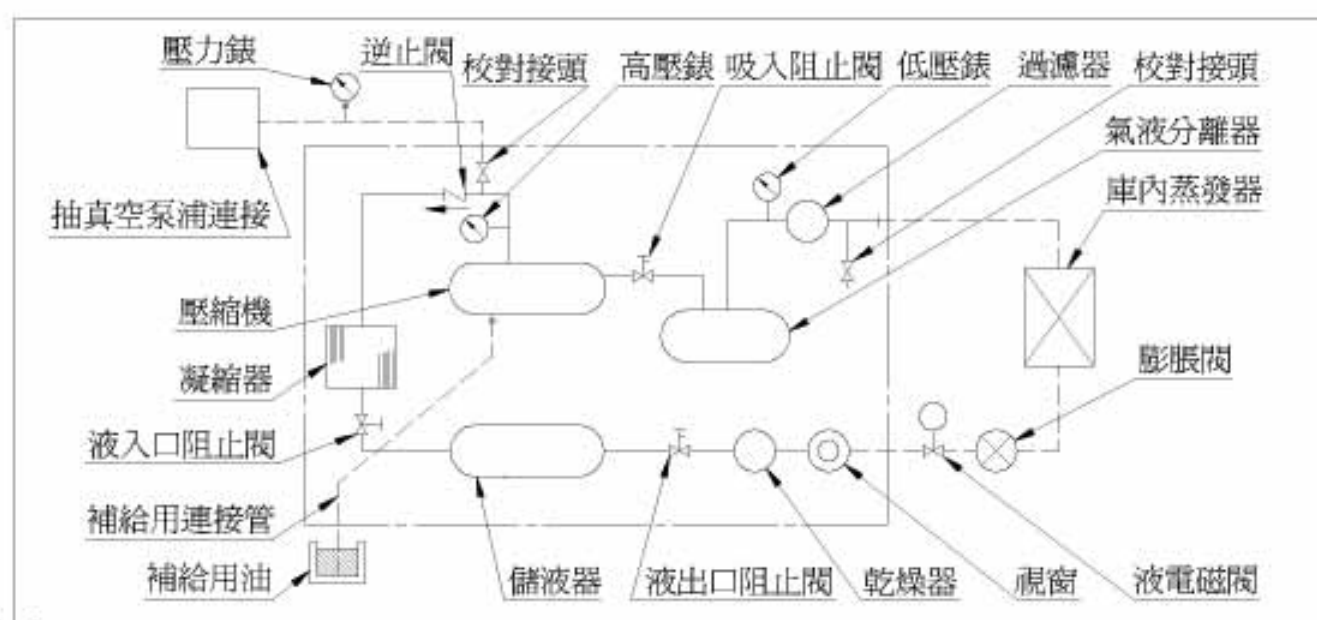

### • 冷凍油的排出

壓縮機內部為高於大氣壓之高壓狀態，只要將壓縮機右側（KX-31C 在正面）排出口由任打開，大部份冷凍油均能排出，為能更完全排出，壓縮機內必須加 0.1~0.2kgf/cm<sup>2</sup> 之壓力。

<b>注 意 事 項</b>	①由於壓縮機處於高壓狀態，洩油口要打開前，務必實施抽真空作業。使壓縮機內壓力降至大氣壓力以下，以確保安全。 ②由於油溶入部份冷媒，當開放於大氣時，會產生泡沫現象。 ③冷凍油排出前，須儘可能將冷媒回收於儲液器內；以避免隨冷凍油排出過多的冷媒。
----------------------------	--

• 冷凍油注意事項

冷凍循環系統內嚴禁水份、雜物混入。冷凍機油的補給和交換時，水份和雜物不可混入冷凍機油使用。

有關冷凍油取出更換時期，冷凍油必須做劣化程度的判定。冷凍油劣化程度簡單的識別，可從外觀和觸覺來判斷。而最正確的方法是委託冷凍機油廠商，進行物理性、化學性的試驗後，做最後綜合的判定。

### 8-3 防止起動頻繁運轉

• 起動頻繁運轉，將造成潤滑油不足現象，同時因頻繁起動時，壓縮機馬達會產生大電流，而使溫度上升，引起線圈燒毀。

• 為了防止起動頻繁運轉現象發生，最低限度請務必依右圖運轉模式設定。

• 造成起動頻繁運轉的主要原因如下：

低壓壓力開關設定值設定不良。 冷凍機能力與實際負載無法搭配。 冷媒吸入側過濾器阻塞。
--

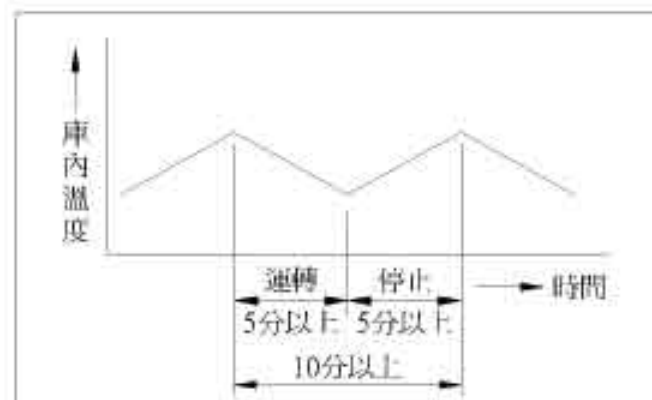

• 除了上記原因外，庫內溫度開關感溫棒的裝置位置如有不良（例如：感溫棒受到冷氣直吹），仍可能造成起動頻繁運轉現象，因此必須確認。

### 8-4 防止逆相運轉

• 本主機使用渦卷式壓縮機，禁止逆相運轉，否則將造成壓縮機故障。為了防止逆相運轉，本主機已裝置“逆相防止繼電器”，運轉前針對電源相別配線的正確性進行自動確認，當逆相發生時，壓縮機無法起動，同時逆相故障指示燈顯示。當此現象發生時，請依下列圖示要領，進行確認配線的正確性。

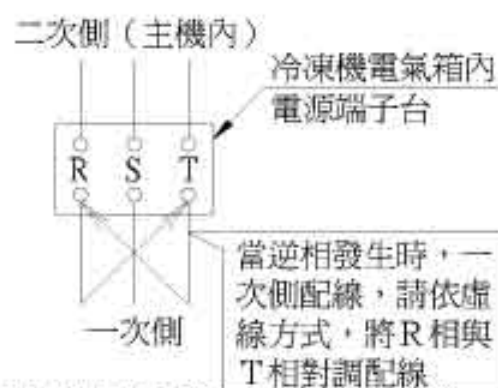

<b>注 意 事 項</b>	(1) 相關對調配線作業前，務必關斷電源。 (2) 二次側（主機內）相別嚴禁對調改變。（因可能造成逆相運轉而導致故障） (3) 嚴禁手動觸壓電磁接觸器 52 進行強制運轉。
----------------------------	--

### 8-5 高壓開關動作值確認

• 高壓開關裝置屬於重要的保護裝置，務必確認高壓開關的動作壓力。

• 確認時，為使高壓壓力上升，可將凝縮器空氣吸入口遮蓋。

• 高壓開關設定值如下表所示：

機型	KX-31C	KX-81C	KX-101C
高壓開關的設定值 (工廠出廠時)	26kg/cm <sup>2</sup> G	28kg/cm <sup>2</sup> G	

註：設定值嚴禁變更。

## 8-6 低壓開關動作值確認

- 低壓壓力開關設定值，必須依用途別作調整，特別是與庫內溫度開關的設定值有相當關係。

### (1)關於低壓壓力開關「OFF」的設定值

庫內溫度開關（23C）動作「OFF」時，液電磁閥（20C）關閉，冷媒以泵集方式回收到儲液器中。

在泵集回收運轉模式中，如果低壓壓力開關（63DL）OFF 設定值（圖 8.1 B 點）比庫內溫度開關（23C）OFF 時之運轉壓力“高”，則因庫內溫度開關（23C）還未 OFF；壓縮機即已停止，而液電磁閥（20C）仍在“開”的狀態下；低壓壓力瞬間又再度回升；使壓縮機再度起動，如此將造成起動頻繁；而使壓縮機發生故障。除了造成起動頻繁外，另在壓縮機停止中，由於液電磁閥（20C）仍在“開”的狀態；蒸發器必會殘留液態冷媒，當壓縮機再度起動時，將造成“液態回流”現象。

根據以上所述，低壓開關 OFF 設定值，一定要比庫內溫度開關 OFF 時之運轉壓力“低”。例如：冷藏用場合時，由於低壓側運轉壓力約  $1\sim 2 \text{ kg/cm}^2\text{G}$ ，所以低壓開關（63DL）的 OFF 設定值必須設定約  $0.5 \text{ kg/cm}^2\text{G}$ 。

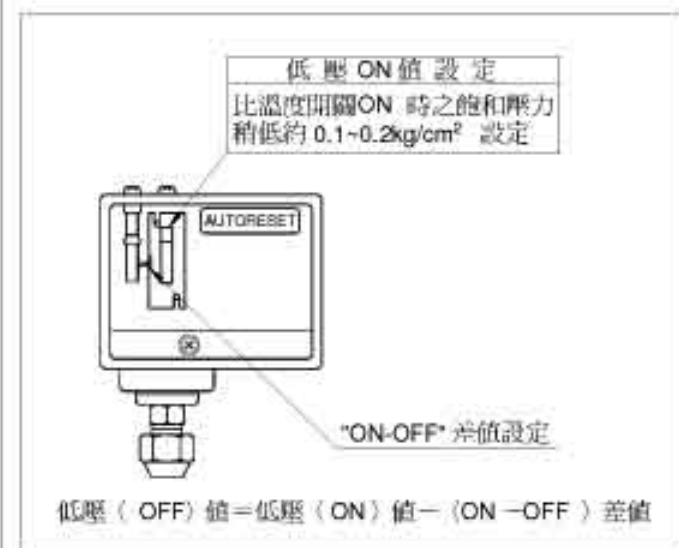
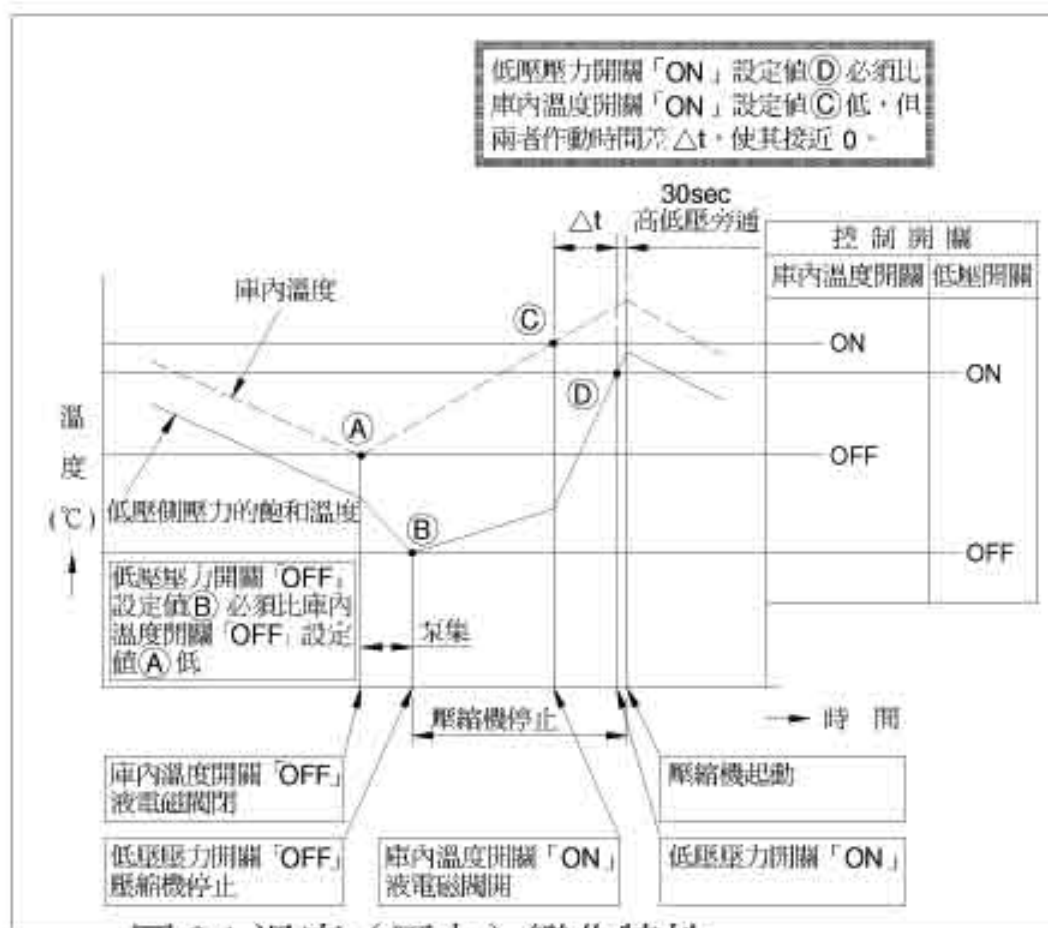

### (2)關於低壓壓力開關「ON」的設定值

當庫內溫度開關（23C）「ON」時（C 點），液電磁閥（20C）打開，冷媒流入蒸發器中。此時；如果低壓開關 ON 值 D 點設定太高，液冷媒將持續的流入蒸發器中，而造成壓縮機起動時，產生液態回流現象。因此；低壓開關 ON 設定值，必須稍低於溫度開關（23C）「ON」時之飽和壓力約  $0.1\sim 0.2 \text{ kg/cm}^2$ 。

(3)低壓壓力開關設定參考例  
如表 8.1 與圖 8.3 所示

用途	庫內溫度範圍	庫內溫度設定 (溫度開關 ON 值)	蒸發 溫度	低壓開關標準設定值 (63DL) (*表示工廠出廠設定值)		
低溫	青果	2~15°C	5~-15°C	-10°C	ON	*3.5 kg/cm <sup>2</sup> G
					OFF	*0.5 kg/cm <sup>2</sup> G
	精肉 鮮魚	-2~2°C	0°C	-17°C	ON	2.5 kg/cm <sup>2</sup> G
					OFF	0.5 kg/cm <sup>2</sup> G
	冷凍 食品	-20~18°C	-18°C	-40°C	ON	0.8 kg/cm <sup>2</sup> G
					OFF	-0.2 ~ -0.3 kg/cm <sup>2</sup> G

表 8.1 低壓壓力開關設定參考例



圖 8.3 低壓壓力開關設定



圖 8.4

### 8-7 低壓開關動作值確認

- 冷媒液注功能是為了防止吐出溫度過高，因此功能正常狀況下，下列各項確認事項必須均能符合。
  - ①部銅管溫度，會有冷的感覺。
  - 連續運轉的狀態下，壓縮機外殼②部溫度不得超過 120°C。
  - 壓縮機吸入冷媒溫度不可太高（正常溫度 18°C 以下，同時過熱度 40°C 以下）。

### 8-8 冷凍裝置的運轉調整

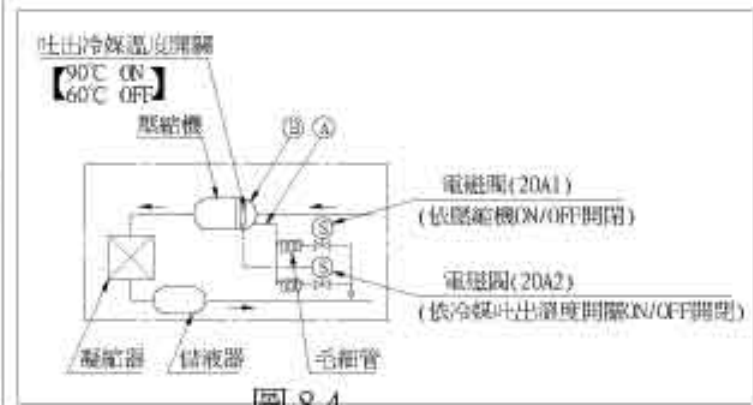
冷凍裝置的運轉調整請依下圖進行運轉狀態的查核確認。

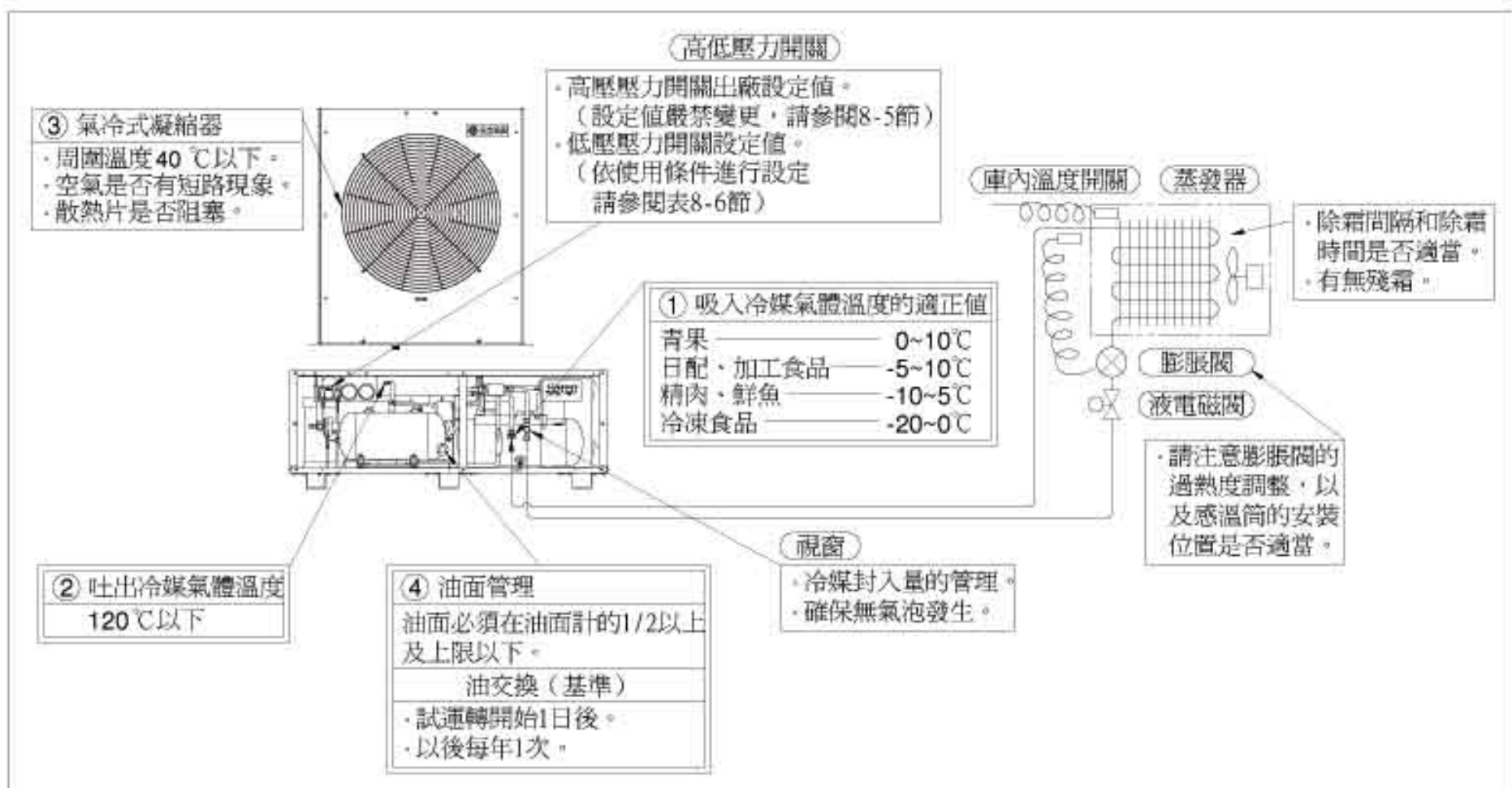



### 8-9 凝縮器組風扇轉速控制

- 本主機風扇轉速控制，使用電子回路基板控制器，因此，當進行絕緣抵抗測試時，請注意下列事項：
  - 請在動力部（220V 回路接續部）和接地間施加 DC500V 測定之；其他部分屬於電子回路弱電部，請勿測定。
  - 為避免電子部品損壞，異極間請勿測定（例：R-S 間）。
- 風扇轉速控制器操作方法如下圖表示：

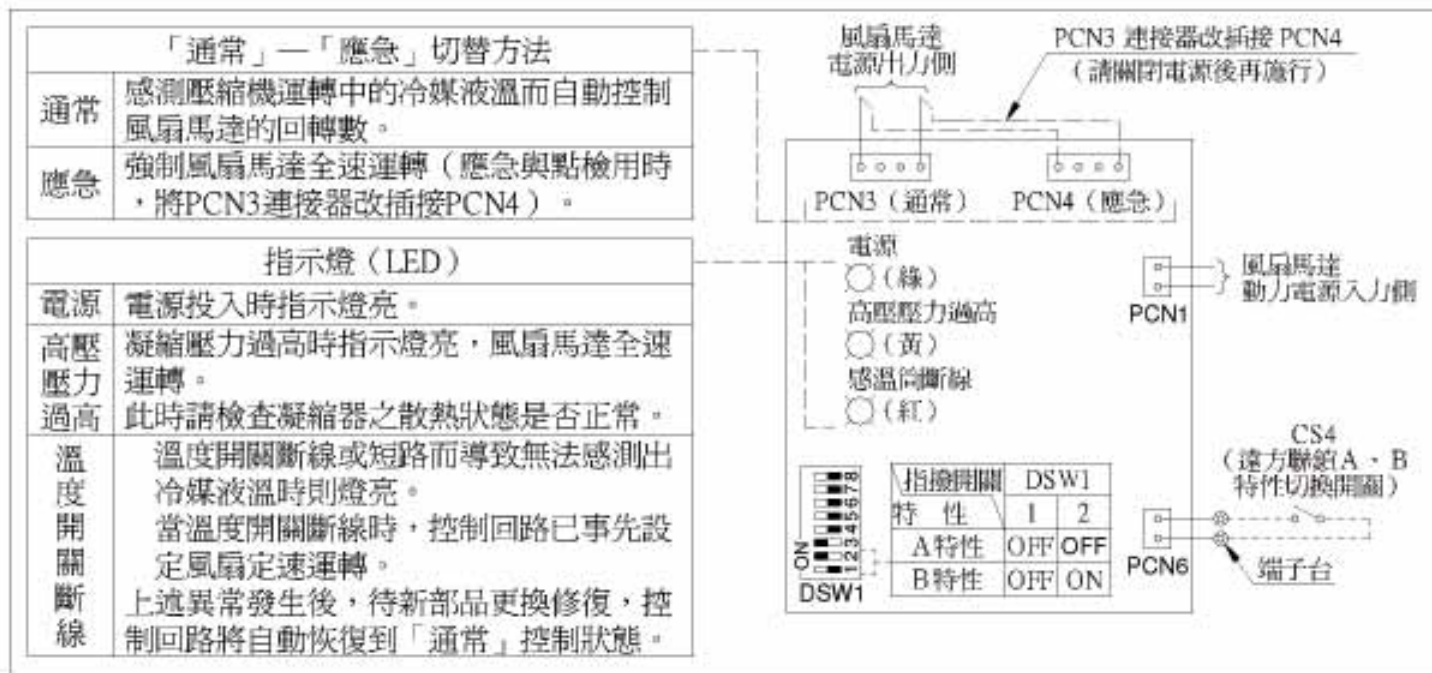

### 8-10 交機時的指導

- 試運轉完成後，交機時，有關於運轉要領，定期保養方法…等，請依使用說明書內容，向客戶充分說明及指導，特別是有關安全性方面的注意事項。

## 9 · 異常處理

### 9-1 壓縮機的異常音

- 壓縮機的運轉

- 起動同時異音發生

- 電源逆相配線場合，壓縮機逆轉時會有異音產生；在這種情形下，過電流繼電器大部份會作動，而異常停止；如未能異常停止，應立即手動停止，並修正電源相位為正相後，再開機運轉。

- 本冷凍機有逆相檢出功能，逆相的情形會有警示燈表示；無法運轉時，壓縮機用電磁接觸器絕對不能強制“ON”，否則會造成逆相運轉，而導致壓縮機損壞。

- 停止同時異音發生

- 壓縮機內部吸入側內裝有防止逆轉的逆止閥，因在壓縮機停止時，高壓與低壓的壓力差會造成逆流產生，有必要裝置此逆止閥以防止壓縮機逆轉。當此逆止閥有洩漏的情形，逆轉聲音就會發生。

- 判斷逆止閥有無洩漏的基準，將液電磁閥全部關閉，進行泵集冷媒回收，當泵集完成停止時，吸入壓力1分鐘上昇 $2\text{kg/cm}^2$ 以上時，表示逆止閥有洩漏現象，壓縮機必須更換。

- 液冷媒回流

- 液冷媒從壓縮機吸入側進入，壓縮機運轉會有異音發生。調整膨脹閥控制冷媒過熱度及檢查膨脹閥感溫筒的接觸情況，避免液冷媒回流現象產生。

- 高壓側壓力過高

- 高壓側壓力在較高的狀態下運轉時，聲音會一點一點的增加。這可能是凝縮器有污垢或冷卻空氣吸入側與吐出側有短路現象，因此確認壓縮機的異音時，必須檢查高壓側的壓力。

- 軸承磨損

- 軸承潤滑油不足造成磨損的情形時，壓縮機會有異音發生。壓縮機運轉中同時發生連續性較大的金屬音時，一般通電部之保護回路會有作動而異常停止之情況。

### 9-2 壓縮機的過熱

- 當壓縮機過熱超過容許溫度時，吐出溫度過熱保護開關將會動作，而使主機異常停止。

- 液冷媒注射冷卻回路故障

- 本冷凍機為了控制吐出冷媒的溫度，設計上已具有液冷媒注射冷卻回路功能，當下列因素發生時，液冷媒注射冷卻回路將無法發揮功能，而使壓縮機過熱而異常停止

- ①當冷媒不足，無法供給「液冷媒注射冷卻回路」所需之冷媒時。

- ②「液冷媒注射冷卻回路」的電磁閥、溫度開關發生故障，以及過濾器阻塞等情況發生時。

- 起動旁通電磁閥的故障

- 本冷凍機為減輕起動時的負荷，具有起動前高低壓旁通平衡的功能。旁通電磁閥在運轉中是全閉狀態，如電磁閥有洩漏的情形時，吐出冷媒將旁通至吸入側，而使吸入冷媒溫度上昇，造成壓縮機過熱現象。

注 意	本冷凍機保護裝置中，安裝於吐出管上之吐出溫度保護開關；屬非常重要之保護裝置，絕對不可拆下或短路。
--------	--

### 9-3 故障診斷

請參閱表 9.1 ~ 表 9.3 的內容，進行故障原因分析及對策：  
表 9.1 壓縮機故障診斷



表 9.2 故障原因分析表 (1)

現象	原因	對策	
壓縮機無法起動	停電	送上電源開關	
	電源開關及其他切換開關損壞或開路狀態	查明原因後，更換部品或開關重新閉路	
	配線斷線或接續鬆脫	依配線圖正規配線	
	壓縮機斷線或燒損	壓縮機更換	
壓縮機起動後運轉不正常	電源不適當或結線錯誤	確認電源及配線	
	壓縮機電源線逆相配線	更正壓縮機電源線接線	
壓縮機連續運轉，庫內溫度未能達到設定溫度	壓力值設定不良	蒸發壓力設定高壓縮機回轉數無法上昇 設定值調低	
	蒸發器的性能不良	表面、內面髒或是結霜太厚	清除或除霜
		送風馬達不轉或風量少	馬達更換、風扇轉向及風量大小調查
		規格不適當	檢討適當規格
	膨脹閥的動作不良	因水份使膨脹閥凍結或異物使過濾器與膨脹閥阻塞	<ul style="list-style-type: none"> <li>膨脹閥用溫水熱敷讓冷媒流通</li> <li>因為有水份，乾燥過濾器更換</li> <li>異物清除</li> </ul>
		調整開度太大或太小	開度調整正確
		感溫筒內冷媒漏，閥不動作	更換
	冷媒充填量不適當	因冷媒量過多，高壓太高	冷媒抽出
		因冷媒量不足，低壓偏低	查明冷媒洩漏的原因，並充填適量的冷媒
		不凝縮氣體產生異常高壓	排出不凝縮氣體
	冷媒通路阻抗過大	各阻止閥關閉或未全開	各阻止閥全開狀態
		配管部份凹陷變形或異物阻塞	凹陷配管更換，清除異物
		乾燥器水份太多，過濾器阻塞	<ul style="list-style-type: none"> <li>冷凍系統清潔乾燥</li> <li>乾燥器、過濾器洗淨乾燥或更換</li> </ul>
	壓縮機性能不良	渦卷破損，異常磨耗	壓縮機更換
		冷媒液注用電磁閥洩漏	電磁閥更換
		起動旁通電磁閥洩漏	電磁閥更換
凝縮器性能不良	<ul style="list-style-type: none"> <li>風量不足或吸入空氣溫度高</li> <li>空氣吸入側與吐出側有短路現象</li> </ul>	<ul style="list-style-type: none"> <li>風扇轉速檢查，外氣溫度量測</li> <li>排除空氣吸入側與吐出側短路現象</li> </ul>	
冷凍負荷過大	保溫材不良	保溫材厚度、材質變更或更換較大容量冷凍機	
	食品收容過度	注意適當的運轉方式	

表 9.2 故障原因分析表 (2)

現象	原因		對策
未達設定溫度前，壓縮機停止	保護裝置動作		<ul style="list-style-type: none"> <li>• 溫度開關設定值調整</li> <li>• 感溫部正確安裝</li> <li>• 電磁開關更換</li> <li>• 壓力開關再調整正確的動作壓力</li> </ul>
	低壓壓力開關動作	動作壓力太高	設定適當值
		膨脹閥的開度有異樣	開度再調整或更換
		冷媒通路產生過大阻抗	確認配管後修正
		冷媒充填量明顯過少	檢漏後適當量充填
溫度開關動作	設定值過高	調整適當的設定值	
達設定溫度之運轉時間過長	溫度開關或低壓壓力開關不良	設定值過低	再調整
		壓力開關破損不動作	更換
	電磁開關回路不良	電磁開關本體故障不動作	更換
		壓力開關、溫度開關短路、電磁開關不動作	更換
達設定溫度，但起動停止頻繁	壓力開關動作	吸入冷媒過濾網阻塞	清除
		壓力差調整過小	設定適當值
		壓縮機內藏的逆轉防止用逆止閥洩漏	壓縮機更換
	溫度開關動作	ON / OFF 的溫差調整過小	設定適當值
達設定溫度以下，但壓縮機不停止	溫度開關及低壓壓力開關故障	動作值設定過低	設定適當值
		端子短路，接點閉和	更換
		感溫筒固定不穩	感溫筒安裝確實
風扇馬達電磁音大	風扇轉速控制器出力側相間電壓不平衡	電源相間電壓不平衡	調查、調整
		連接器接觸不良	調查、調整

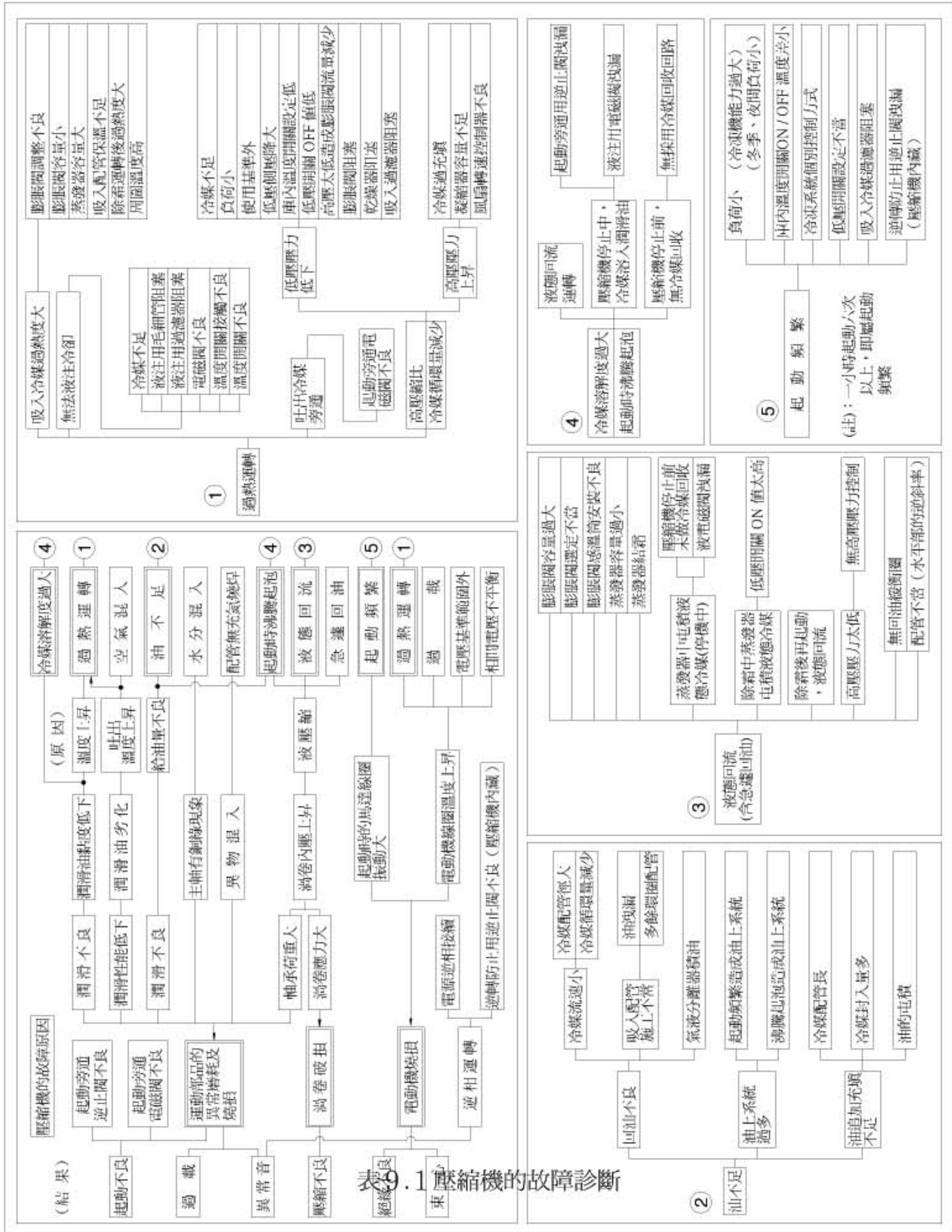
表 9.3 保護開關動作時，主要處置方法：

動作保護開關	原因	查核內容	處置方式
高壓壓力開關 63DH	熱交換器通風量太小	熱交換器上多量灰塵附著	清洗
		空氣吸入口、吹出口被阻擋	障礙物除去
	風扇轉速低	風扇轉速控制器故障	控制基板改插接應急全速運轉
		液溫檢知溫度開關不良	
		控制用高壓開關不良	部品更換
	過負荷狀態運轉	熱交換器吸入空氣溫度太高	外來熱源及熱空氣回流現象排除
		低壓壓力高	依規範內容查核調整
	高壓配管阻塞	起通旁通逆止閥不良	部品更換
動作壓力過低	確認設定值	依正確動作壓力調整	
冷媒中有不凝縮氣體	確認停止中的飽和壓力	排除不凝縮氣體	
冷媒量充填過多	確認冷媒充填量	過多冷媒量抽出	
過電流繼電器 51C	單相運轉	電源保險絲熔斷	保險絲更換
		電源端子台螺絲鬆脫	更新鎖付
		壓縮機用電磁接觸器（52）接點損壞	接點更換
	逆相運轉	電源（壓縮機端子部）相位確認	一次側相位更換
	起動負荷重	起動旁通控制部品（電磁閥、逆止閥、控制回路）確認	部品更換
	壓縮機故障	軸承不良	確認冷凍油量及液態回流
絕緣不良		測量絕緣阻抗	壓縮機更換
吐出溫度過熱保護開關 26TL	冷媒量不足	視窗有無沸騰起泡現象	追加冷媒充填量
	吸入冷媒溫度高	起通旁通電磁閥洩漏	電磁閥更換
		膨脹閥過熱度的控制	再確認調整
		保溫材破損脫落	補修
	液注射冷卻控制回路不良	液注射冷卻用過濾器阻塞	清除阻塞物
		液注射冷卻用毛細管阻塞	
液注射冷卻用電磁閥不良		部品更換	
液注射冷卻用溫度開關（26TF）不良			
逆相繼電器 47	電源配線逆相	確認電源相位防止逆相運轉	一次側相位更換
凝縮器風扇馬達內藏溫度保護開關（自動復歸）	馬達風扇鎖死	風扇有異物混入	清除異物
		風扇與導風口碰觸	位置調查

## 9-4 壓縮機燒損故障的處理

### • 電動機燒損後的處理

電動機燒損的情形時，依表 9.4 調查燒損程度後，對應處理。

區分	注意事項	吐出、吸入配管內面狀況	機內冷凍油狀況	臭氣
循環系統不需清洗 (輕度燒損)		內面無污垢	無污垢	弱的臭氣
		一點點污垢	一點點污垢	稍微強的臭氣
		一點點污垢	一點點污垢(茶色)	稍微強的臭氣
循環系統需要清洗 (重度燒損)		黑色大污垢	變色大 (茶褐色、黑色)	強的臭氣

表 9.4 電動機燒損後的處理

### • 處理方法

循環系統不需要清洗(輕度燒損)

①液配管內充填活性氧化鋁後，安裝過濾器、乾燥器。

②真空度 6mmHg (abs) 以下抽真空度作業 2 小時以上。

循環系統需要清洗(重度燒損)

①冷凍機油和循環系統中的冷媒，以冷媒回收設備回收。

②吐出管、吸入管附著的碳化物、酸化物，用洗淨油確實清理清潔。

③凝縮器、蒸發器充入氮氣(N<sub>2</sub>)，將油、酸化物等噴出外部。

膨脹閥、電磁閥，其他部品拆下，裡面的油、酸化物，用洗淨油確實清理清潔。

⑤液配管充填活性氧化鋁，且必須安裝過濾器、乾燥器。

壓縮機安裝與配管類組立後，進行抽真空作業 2 小時以上，確認其真空度 6mmHg (abs) 以下，然後在循環系統充填冷媒壓力 0~0.5kg/cm<sup>2</sup>。

⑦再度抽真空，冷凍機油、冷媒依基準量充填。

壓縮機運轉 2 小時以上後，壓縮機內冷凍油排出，新冷凍油交換，此時可依冷凍油的顏化來判斷酸化度。

⑨酸化度基準值(0.2)以上的情形，儘速再更換新冷凍油。

### • 再運轉時的檢查

電動機燒損後再運轉，運轉狀況必須再確認以下四點：

電源

壓縮機 ON / OFF 頻度

過熱度與液態回流

電磁開關、壓力開關等動作

查明燒損原因後，必須做對策措施。

# 10・點檢保養

## 10-1 點檢

- 爲使冷凍機在最佳狀態下使用，依下表所示的點檢項目，定期點檢確認，防止故障的發生。
- 特別是冷凍油的劣化污垢，影響壓縮機的壽命非常大，因此嚴重污垢時，應予交換。  
冷凍油請使用松村石油 BF-32H。
- 第二次更換冷凍油後，每年須進行點檢，當冷凍油變茶色時，即須更換。
- 特別在冷凍油受污染而嚴重變色時，乾燥器也須換新。冷凍機油的交換基準，如下表所示：

第一次	試運轉開始後 1 日
第二次	試運轉開始後 1 年

- 爲了檢查而拆下服務蓋時，電源開關及運轉開關，必須關斷後，再行點檢。
- 本機的熱交換器（凝縮器）散熱片實施表面處理，但爲了維持長時間的耐蝕性，日常仍應定期清洗。

點	檢	項	目	點檢頻率	處	理	方	法
壓 縮 機	壓	冷	冷凍機周圍溫度	隨 時	2°C 以上，40°C 以下			
			吐出壓力、吸入壓力	"	無異常變化			
			油量（油視窗）	"	1/2 以上，上限以下			
	縮	油	油的污垢	"	如有污垢須更換			
			冷媒漏	"	檢漏器檢查			
			噪音、振動	"	無異常噪音、振動			
			結霜	"	吸入口到壓縮機側無結霜情況			
	機	吐	吐出冷媒	"	吐出冷媒溫度 120°C 以下、過熱度 10°C 以上			
			起動、停止頻率	"	6 回/hr 以下			
			電流值	"	無異常變化			
凝 縮 器	散	散熱片的阻塞	隨 時	以水、藥品等將散熱片的附著物洗淨				
		風扇的動作及回轉方向	"	以目視確認動作及回轉方向				
		冷卻空氣的流動	"	冷卻空氣無短路旁通現象				
		噪音、振動	"	無異常噪音、振動				
膨 脹 閥	過	過熱度	隨 時	吸入冷媒溫度的過熱度 33°C 以下				
		流孔的阻塞	1 回/年	循環系統內的異物、水分等除去				
		感溫筒的位置	"	橫走配管下部 45° 角，並須紮緊				
配 管	吸	吸入配管的保溫	1 回/年	保溫破損部修補				
		冷媒漏	"	漏處修補				
		空氣的混入	"	確認停止時的飽和溫度				
	管	各	各閥類的開度	"	全開			
			乾燥器的阻塞	"	乾燥器前後有溫度差時須換新			
			吸入過濾器阻塞	"	吸入過濾器清理			
			冷媒視窗的狀態	隨 時	無起泡現象，並在 DRY 狀態			
配 線	配	配線端子固定螺絲上緊	隨 時	全端子點檢，增加鎖緊				
		噪音、振動	"	修整或更換				
		電磁接觸器接點磨耗	"	如異常損傷須更換				
		接點振動	"	回路、電壓、機器點檢				
其 他	庫	庫內溫度開關的設定	隨 時	須符合適當值，防止不穩定運轉				
		低壓壓力開關	"	須符合適當值，防止不穩定運轉				
		高壓壓力開關	"	確認正確設定值				
		壓力錶	"	確認停止時的飽和溫度				
		液注冷卻功能	"	確認壓縮機吐出溫度（120°C 以下）				

註：異常發生時，請確認冷凍機是否在規定的「使用範圍」內運轉，冷凍機容量與負載是否搭配適當。

## 10-2 檢漏試驗

爲了維持冷凍設備良好的狀態，平時有必要注意冷媒是否有洩漏現象。冷媒補充的時候，冷媒不足之原因要調查，其原因必須完全消除。

一般冷媒洩漏，檢漏方式是以肥皂水、鹵素燈、電子檢漏器等來檢漏。



# 11・警報系統的設置

- 冷凍設備長時間停止，將擴大物品的損失，因此，在設計規劃時期，必須考慮適當警報系統的設置。
- 無警報系統設置的場合，依儲藏物品性質，必須做好溫度確認管理。請參考下列溫度確認管理基準。
- 爲防止冷藏庫內作業人員被關閉，冷藏庫內務必裝設緊急警報發信裝置。

注意 事項	警報系統電源與冷凍機電源必須分別設置
----------	--------------------

- 溫度確認管理基準<參考>

用途	溫度管理間隔
冷凍食品	30分～1小時
加工食品、精肉、鮮魚	1.5小時～2小時
青果	3小時～4小時
其他工業用	依使用用途

- 溫度管理表範例

日期	時間	溫度	點檢者	備註

## 台灣日立全省服務站

台北服務部	TEL：(02) 2994-3131	台中分公司	TEL：(04) 2325-7766
基隆營業所	TEL：(02) 2432-9733	彰化分公司	TEL：(04) 761-3121
蘭陽營業所	TEL：(03) 956-4122	雲林服務站	TEL：(05) 533-5065
花東營業所	TEL：(03) 856-2070	嘉義分公司	TEL：(05) 233-3086
台東服務站	TEL：(089) 350-606	台南分公司	TEL：(06) 262-9977
桃園分公司	TEL：(03) 392-2661	高雄分公司	TEL：(07) 224-9520
新竹分公司	TEL：(03) 535-6388	屏東營業所	TEL：(08) 738-3434

網址：[www.taiwan-hitachi.com.tw](http://www.taiwan-hitachi.com.tw)

本公司各地服務站，時有增加或變更，如有不週之處，敬請賜告。

緊急處理方法：當有異常現象發生，而無法查明排除原因時，請速與原購買的經銷商或本公司服務站連絡，請勿任意自行更換零件或不正常處置，以免發生危險！

遠東最大冷氣製造廠

KX-IC-D

# 台灣日立股份有限公司



生地：台灣

總公司：台北市南京東路三段 63 號

TEL：(02) 2508-3311

65MP6083